

Technické a barevné změny vyhrazeny.



KORADO, a.s.

Bří Hubálků 869

560 02 Česká Třebová

Česká republika

☎ 800 111 506

e-mail: info@korado.cz

www.korado.cz

KORASMART 1300

Lokální větrací
jednotka s rekuperací
a hlukovým útlumem

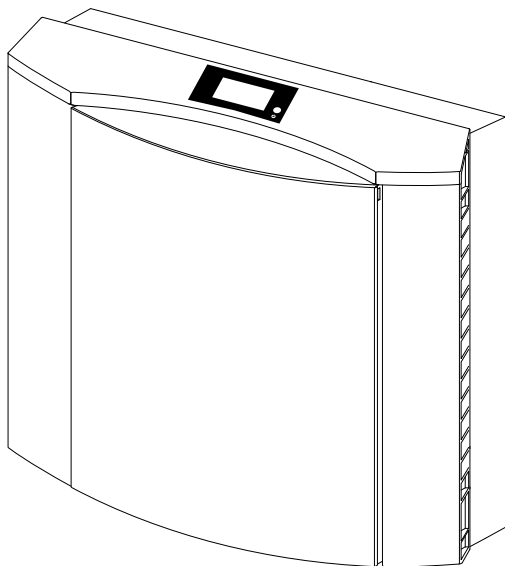

Obsah

Co musíte bezpodmínečně respektovat a dodržovat	2
Upozornění k návodu k obsluze a ovládání	2
Použití v souladu s určeným účelem	2
Použité symboly	2
Popis přístroje	3
Vlastnosti	3
Funkce	4
Bezpečnostní opatření	4
Obsluha a ovládání	5
Údržba	6
Čištění	7
Displej	7
Rozměry	8
Technická data	9
Příslušenství	9
Upozornění týkající se odpovědnosti za přístroj	10

Co musíte bezpodmínečně respektovat a dodržovat

Návod k obsluze a ovládání

- Tento návod k obsluze a ovládání popisuje obsluhu, ovládání a údržbu přístroje KORASMART 1300 prováděné uživatelem.
- **Montáž přístroje KORASMART 1300 ve vašich prostorách musíte provést na základě dodaného návodu k montáži.**
- Přečtěte si tento návod pečlivě před uvedením do provozu. Bezpodmínečně respektujte a dodržujte bezpečnostní symboly s pokyny a upozorněními v textu.
- Tento návod si pečlivě uschovejte.

Použití v souladu s určeným účelem

- Používejte přístroj KORASMART 1300 výhradně k ventilaci uzavřených prostor (kuchyně, obývací pokoje a ložnice). Používejte přístroj KORASMART 1300 pouze v technicky bezvadném stavu a neprovádějte na něm žádné úpravy a změny.
- Přístroj není určen k přívodu spalovacího vzduchu.
- Provozujte a / nebo uskladněte přístroj KORASMART 1300 pouze při teplotách v rozsahu -15 až 40 °C.

Použité symboly



Upozornění!

Tento odstavec obsahuje doplňkové informace nebo užitečné tipy.



Pozor, opatrnost!

Tento odstavec Vás varuje před nebezpečným ohrožením, které může mít za následek újmu pro osoby nebo věcné škody. Bezpodmínečně respektujte a dodržujte zde uvedené informace a předejte je dále uživateli.



Výstraha!

Tento odstavec Vás varuje před nebezpečími, týkající se ohrožení elektrickým proudem, jež mohou mít za následek újmu pro osoby nebo věcné škody. Bezpodmínečně respektujte a dodržujte zde uvedené informace a předejte je dále uživateli.

Popis přístroje

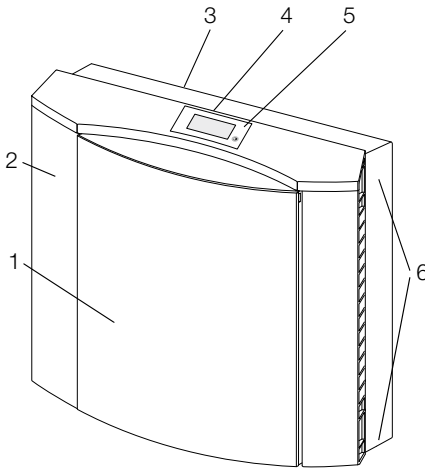

Obrázek 1 – KORASMART 1300

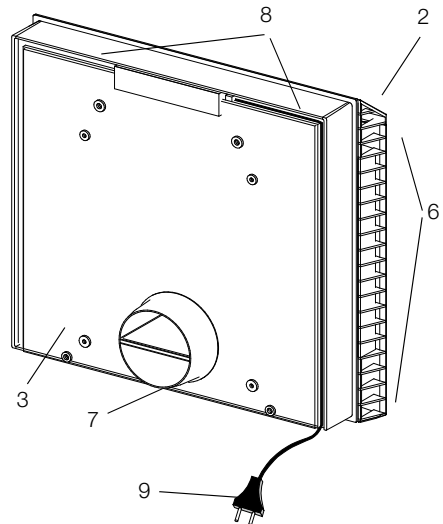

Obrázek 2 – KORASMART 1300 pohled zezadu

- 1 Čelní deska
- 2 Rám skříňě
- 3 Vana skříňě
- 4 Displej
- 5 Tlačítko

- 6 Vstup a výstup vzduchu s uzavíracími klapkami
- 7 Nátrubek
- 8 Kabelový kanál
- 9 Síťový přívodní kabel s vidlicí dle evropských norem

Vlastnosti

- Přívod a odvod vzduchu současně
- Přívod a odvod vzduchu současně
- Filtrace odváděného vzduchu
- Zpětné získávání tepla
- Zvuková izolace vnějšího hluku
- Nízká vlastní hlučnost
- Snadné zacházení
- Třístupňový vzduchový výkon

Pozor!

- **Respektujte a dodržujte návod k montáži!**
- Přístroj odstavujte pouze s patkovým stojanem
- Nevyhazujte lepicí pásky
- Přístroj montujte na rovné ploše
- Vložte pásky z pěnové hmoty
- Nepoužívejte žádné násilí při montáži čelní desky! Čelní deska lícuje a přiléhá, když jste přístroj namontovali na rovné ploše a když je čelní deska nasazená rovně.

KORASMART 1300

Funkce

Princip fungování

Přístroj KORASMART 1300 realizuje přívod a odvod vzduchu současně. K tomuto účelu má jednotka uvnitř dvě oddělené cesty pro vzduch a dvě navzájem oddělené jednotky tlakových ventilátorů.

Čerstvý vzduch je nasávaný z venkovního prostředí, je filtrovaný, vedený tepelným výměníkem a oběma spodními výstupy vzduchu vstupuje do prostoru místnosti.

Vzduch v prostoru místnosti je nasávaný oběma horními vstupy vzduchu, je filtrovaný, vedený tepelným výměníkem a odváděn ven.

Tepelný výměník zachycuje zčásti teplo ze vzduchu odváděného z prostoru místnosti a ohřívá jím přiváděný čerstvý vzduch. Tepelný výměník je výklopný ven, aby bylo možné do tepelného výměníku vložit jednotku filtru.

Jednotku filtru tvoří filtr pro čerstvý vzduch (viz „Technické údaje“ na straně 9) a filtr pro vzduch v prostoru místnosti. Oba filtry snižují znečištění tepelných výměníků i jednotek tlakového ventilátoru.

Jednotky tlakového ventilátoru mají tři stupně výkonu. Je-li přístroj KORASMART 1300 vypnutý, jsou obě jednotky tlakového ventilátoru mimo provoz. Pak manuálně uzavřete boční uzavírací klapky. Respektujte a dodržujte prosím, že boční uzavírací klapky musíte před zapnutím zase manuálně otevřít.

Bezpečnostní opatření

Přístroj KORASMART 1300 se připojuje na střídavou elektrickou síť 230 V. V přístroji se však napětí transformuje na **nízké napětí 12 V**. Při přetížení pojistka (tepelná ochrana proti přetížení) v transformátoru odpojí přístroj od střídavé elektrické sítě 230 V a po odpadnutí přetížení ho samočinně zase zapne. Je-li **síťový přívodní kabel** přístroje poškozený, musí ho vyměnit servisní a kvalifikovaná firma nebo odborník s příslušnou kvalifikací, aby se tak vyloučila nebezpečí ohrožení. Pro účely údržby je navíc namontovaný **bezpečnostní obvod**. Při sejmuté čelní desce přeruší bezpečnostní spínač přívod elektrického proudu.



Výstraha! Na připojovacích svorkách přístroje je při sejmuté čelní desce připojené střídavé napětí 230 V. Neodstraňujte kryt připojovacích svorek za horní jednotkou tlakového ventilátoru.

Uvedení do provozu

Montáž a elektrické připojení přístroje KORASMART 1300 musíte provést dle příslušného návodu k montáži. Po montáži a před uvedením do provozu odstraňte případné ještě existující pomůcky pro přepravu a pro montáž. Vidlici dle evropských norem u síťového přívodního kabelu musíte řádně připojit v zásuvce na střídavou elektrickou síť 230 V. Při pevném spojení přístroje se střídavou elektrickou sítí 230 V musíte vřadit pojistku patřící do tohoto proudového obvodu.

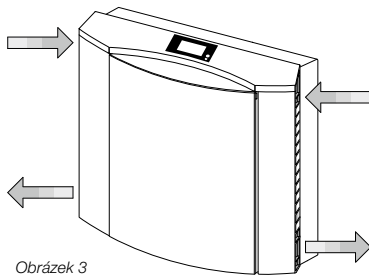

Obrázek 3
Vstupy a výstupy vzduchu

Obsluha a ovládání

Uzavírací klapky se otevřou, když má být přístroj zapnutý!

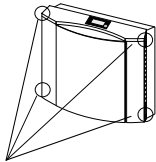

Uzavírací klapky

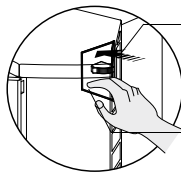

Otevření uzavírací klapky

Uzavírací klapka otevřená

Obrázek 4
Otevření uzavíracích klapek na přístroji

Tlačítkem  na horní straně přístroje můžete jeho krátkým stiskem zapnout požadovaný stupeň vzduchového výkonu. Přitom je dána následující posloupnost spínání:

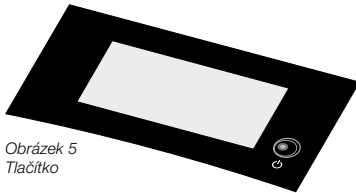

Obrázek 5
Tlačítko

Přístroj vypnutý

- 1 krát stisk vzduchový výkon stupeň 1
- 2 krát stisk vzduchový výkon stupeň 2
- 3 krát stisk vzduchový výkon stupeň 3
- 4 krát stisk přístroj vypnutý

Při zapnutém přístroji se na displeji zobrazují 2, 4 nebo 10 sloupcových grafů.

Zavřete uzavírací klapky, pokud má být přístroj delší dobu vypnutý!

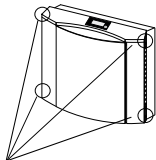

Uzavírací klapky

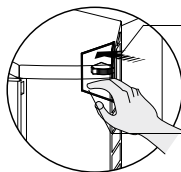

Uzavření uzavírací klapky

Uzavírací klapka uzavřená

Obrázek 6
Uzavření vzduchových klapek na přístroji

Upozornění!



² Doporučujeme, abyste přístroj KORASMART 1300 používali v trvalém provozu, to má za následek rovnoměrnější klima v prostoru místnosti.

² Vypínejte přístroj pouze tlačítkem a nechte ho připojený na přívod elektrického napětí.

Pozor, opatrnost!



² Nepoužívejte přístroj jako odkládací místo ani jako místo k příležitostnému sezení.

² Dbejte na to, aby vzduch na obou vnějších stranách mohl proudit dovnitř i ven bez překážek. Nezávěšujte žádné textilie, papír nebo podobné materiály nad vstupní a výstupní otvory vzduchu a nestavte žádné předměty přímo před přístroj nebo vedle něj. Nestrkejte žádné předměty do otvorů přístroje.



² Neodstraňujte žádné kryty nebo součásti přístroje mimo těch, které jsou popsané v kapitole „Údržba“. Neodstraňujte kryt připojovacích svorek ve vnitřním prostoru přístroje.

Údržba

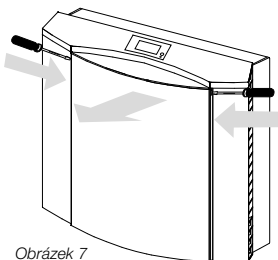

Obrázek 7
Sejmutí čelní desky

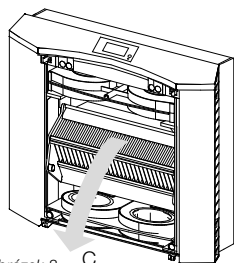

Obrázek 8
Vyklopení tepelného výměníku

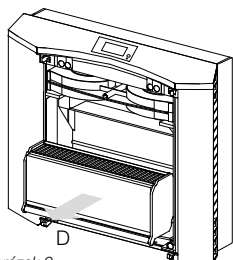

Obrázek 9
Vyjmutí starého filtru ven

hliníková hrana
(1 + 2)

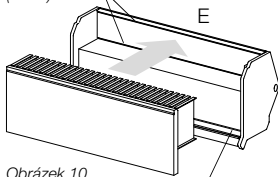

Obrázek 10
Vložení nového filtru

hliníková hrana (3)

Kromě pravidelné výměny filtru nepotřebuje přístroj žádnou údržbu. Vyskytnou-li se problémy, obraťte se prosím na servisní společnost.

Filtr musíte za normálních podmínek anebo při snižovaném výkonu množství vzduchu měnit minimálně každých šest měsíců.

Upozornění: Nové filtry obdržíte v odborném velkoobchodě, kde jste danou rekuperační jednotku zakoupili. Používejte **pouze** originální filtry.

Vypněte přístroj a vyměňte filtr na základě následujících operací. **Pozor, opatrnost!** Ovládejte a odstraňujte pouze uvedené součásti přístroje.

A Vsuňte po sobě šroubovák do levého a pravého otvoru na čelní desce. Vtlačte šroubovák mírně dovnitř, až se zaskakovací spoj pod ním na každé straně uvolní.

B Uchopte horní hranu čelní desky a vyklopte ji směrem dopředu. Vyvěste pak čelní desku dole a odložte ji stranou.

C Uchopte horní okraj tepelného výměníku a vyklopte ho směrem dopředu tak, že jeho horní hranu přitáhnete směrem k sobě.

D Vyjměte použitý původní filtr z tepelného výměníku a zlikvidujte ho jako odpad z domácnosti.

Upozornění: Použijte obal nového filtru k likvidaci původního filtru do odpadu. Obraťte pytel naruby, vyjměte s ním starý filtr a filtr v pytli zlikvidujte do odpadu.

E Vložte nový filtr. Přední proužek lepenky na kazetě filtru musí být zasunutý mezi obě hliníkové hrany (1 + 2). Horní hrana proužku lepenky musí končit **pod** horní hliníkovou hranou. Spodní okraj rounového filtru musí být vtlačení za spodní hliníkovou hranu (3).

Uzavřete teď zase přístroj.

F Zaklapněte tepelný výměník opatrně až na doraz.

G Zavěste čelní desku dole. Čelní desku pak nahoře zatlačte oběma rukama, až zaskakovací spoje na obou stranách zapadnou do aretace.

Pokud Váš přístroj KORASmart 1300 po výměně filtru nefunguje okamžitě, překontrolujte správné usazení čelní desky.

Čištění



Čištění přístroje

- Před každým čištěním vytáhněte síťovou vidlici ze zásuvky (nikdy netahejte za kabel), abyste přístroj odpojili od elektrické sítě. U přístrojů s pevným připojením odpojte všechny póly síťového přírodního kabelu.
- Nepoužívejte k čištění žádné agresivní čisticí prostředky ani čisticí prostředky s obsahem rozpouštědel, protože v opačném případě může dojít k poškození povrchu přístroje.
- Při čištění se do vnitřního prostoru přístroje nesmí dostat žádná kapalina.
- Nečistěte přístroj nikdy vysokotlakým čističem ani čističem s tlakovým proudem páry.

Displej

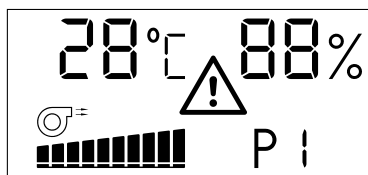

Obrázek 11
Prvky na displeji
(normálně se nezobrazují všechny symboly současně)

28 °C

Teplota prostoru místnosti ve stupních Celsia

(rozsah od 0 °C do 99 °C)

88 %

Relativní vlhkost vzduchu prostoru v %

(rozsah od 30 % do 90 %)



Vzduchový výkon

(tři možné stupně)

P I

P I

(ventilační provoz)



Symbol se zobrazuje při provozu jednotek tlakového ventilátoru



Symbol se zobrazuje při potřebě výměny filtru



Upozornění! Sledování, hlídání a kontrola filtru probíhají na základě spotřeby proudu přístrojem. Provozujete-li Váš přístroj průběžně na vzduchový výkon stupeň 2, sepne procesor KORASMART 1300 z technických důvodů měření každých 8 hodin na cca dvě minuty na vyšší stupeň vzduchového výkonu. Důvodem je kontrola znečištění filtrů. Pak přístroj sepne automaticky zpět na předtím nastavený stupeň vzduchového výkonu.

KORASMART 1300

Rozměry

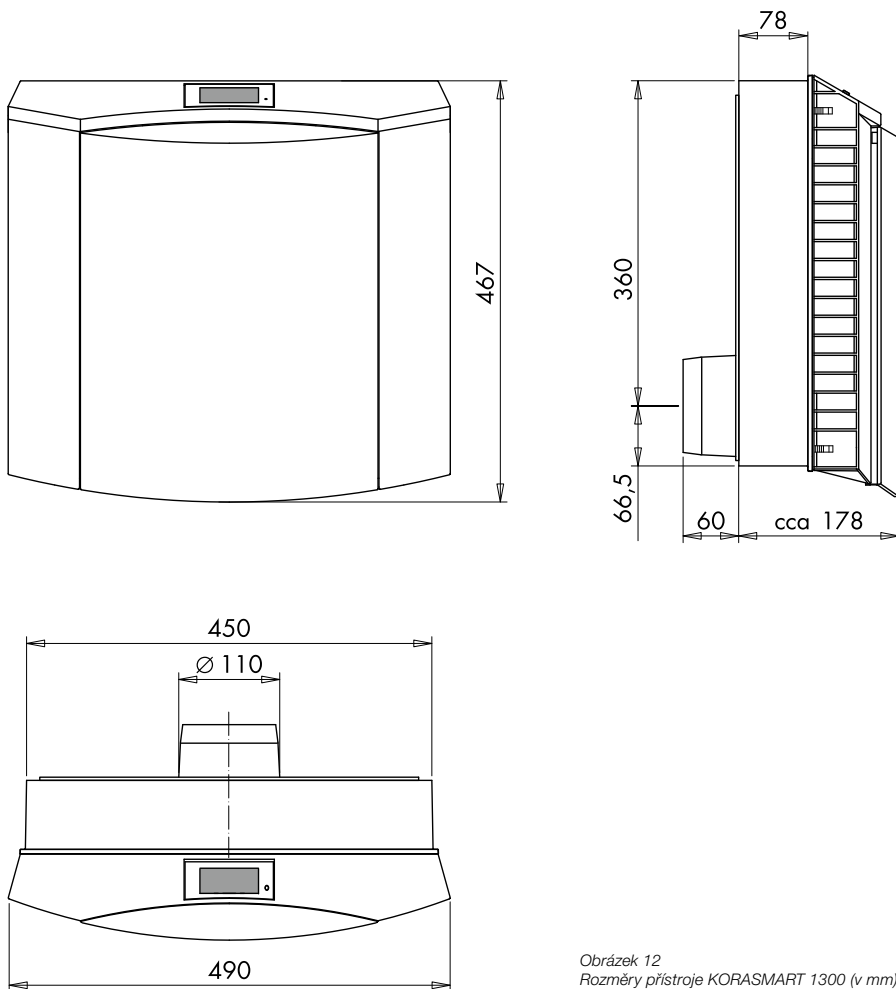

Obrázek 12
Rozměry přístroje KORASMART 1300 (v mm)

Technické údaje

	KORASMART 1300	
Vzduchový výkon s ventilátorem měřený pro každý proud vzduchu (měřeno s odkazem na DIN 24163)	Stupeň 1 Stupeň 2 Stupeň 3	cca 29 m ³ /h cca 35 m ³ /h cca 60 m ³ /h
Vlastní hluk (měřeno dle DIN EN ISO 3745, při odhlučnění místnosti 8 dB)	Stupeň 1 Stupeň 2 Stupeň 3	L _{PA} = 26 dB (A) L _{PA} = 30 dB (A) L _{PA} = 40 dB (A)
Elektrický příkon	Stupeň 1 Stupeň 2 Stupeň 3	11 W 17 W 32 W
Účinnost rekuperace větrací jednotky		max. 66 %
Zvuková izolace (měřeno dle DIN EN 10140-2)		D _{n,e,w} = 52 dB
Elektrické připojení		230 V~ / 0,17 A
Třída ochrany		II
Váha		12,5 kg
Třída filtru		F7 (3-vrstvý, syntetický kompozitní filtr)

Příslušenství

Stručný text k materiálu

Pylový filtr pro jednotku KORASMART 1300

Objednací číslo

Z-VJ004

Upozornění: Výměnný filtr je možné zakoupit v odborném velkoobchodě nebo kontaktujte společnost KORADO, a.s.

Informační list výrobku (dle nařízení EU 1254/2014)

a	Výrobce	KORADO, a.s.	
b	Identifikační značka modelu	KORASmart 1300	KOR. 1300 + SENSObOX
c	Spotřeba energie (SEV); Třída energetické účinnosti (třída SEV) (pro každé klimatické pásmo teplé/mírné/studené)	- 3,1 kWh/(m ² · a); G - 14,9 kWh/(m ² · a); E - 46,3 kWh/(m ² · a); A+	- 7,8 kWh/(m ² · a); F - 28,9 kWh/(m ² · a); B - 65,7 kWh/(m ² · a); A+
d	Typ	WLA/ZLA	
e	Typ pohonu	Pohon s proměnnými otáčkami	
f	Systém zpětného získávání tepla	rekuperační	
g	Tepelná účinnost zpětného získávání tepla	53,8 %	
h	Maximální průtok	60 m ³ /h	
i	Elektrický příkon	32 W	
j	Hladina akustického výkonu	42 dB (A)	
k	Referenční průtok	43 m ³ /h	
l	Referenční tlakový rozdíl	-	
m	SPI	0,51 W/(m ³ /h)	
n	Faktor řízení/typologie řízení	1,21/1	1,21/0,65
o	Maximální vnitřní a vnější netěsnost (vnitřní a vnější netěsnost)	-1 %/7 %	
p	Směšovací poměr (vnitřního prostředí a vnějšího prostředí)	1,9 %/21 %	
q	Upozornění na výměnu filtru	viz návod na montáž a obsluhu	
r	Návod k instalaci přívodních/odvodních mřížek (u jednosměrných větracích systémů)	-	
s	Návod na demontáž	-	
t	Citlivost proudu vzduchu na kolísání tlaku (při +20 Pa a -20 Pa)	15 % / 14 %	
u	Vzduchotěsnost mezi vnitřním a vnějším prostředím	2,5 m ³ /h	
v	Roční spotřeba elektrické energie	7,5 kWh/a	4,1 kWh/a
w	Roční úspora tepla (pro každé klimatické pásmo teplé/mírné/studené)	14,9 kWh/a 32,9 kWh/a 64,3 kWh/a	17,4 kWh/a 38,5 kWh/a 75,4 kWh/a

Upozornění týkající se odpovědnosti za přístroj

Účel použití

Jakékoliv způsoby použití přístroje, které neodpovídají jeho použití v souladu s určeným účelem použití, a také jakékoliv úpravy nebo změny přístroje včetně všech příslušných konstrukčních dílů a součástí, které společnost KORADO, a.s. výslovně nepovolila, jsou přísně zakázány. V případě nedodržení tohoto ustanovení společnost KORADO, a.s. nepřebírá žádnou odpovědnost za škody na zdraví ani na majetku.

Záruka

Společnost KORADO, a.s. poskytuje na přístroje zákonní záruku 2 roky, přičemž tato záruka platí jenom za předpokladu odborné instalace přístroje a správného zacházení s přístrojem. V rámci případné reklamace je společnost KORADO, a.s. oprávněna vyměnit jednotlivé komponenty přístroje nebo celé jednotky. Následné škody jsou ze záruky vyloučeny, pokud zákon nestanoví jinak. Jsou-li na přístroji a/ nebo na jeho jednotlivých součástech provedené úpravy nebo změny, které společnost KORADO, a.s. předtím nepovolila, popřípadě které nejsou uvedené v tomto Návodu k použití, nebo je přístroj a/ nebo jeho jednotlivé součásti v demontovaném nebo částečně rozloženém stavu, záruka zaniká.

Vyloučení odpovědnosti

Přístroj a jeho součásti podléhají přísným kontrolám kvality. Proto při obvyklém běžném používání pracují spolehlivě a bezpečně. Společnost KORADO, a.s. vylučuje svojí odpovědnost za následné škody a/ nebo nárok na náhradu škody s výjimkou případů, že škoda byla ze strany společnosti KORADO, a.s. způsobená úmyslně nebo z hrubé nedbalosti. Tím není dotčena odpovědnost společnosti KORADO, a.s. týkající se odpovědnosti za škodu způsobenou vadným výrobkem. Tím není také dotčena odpovědnost za zaviněné porušení podstatných povinností stanovených smlouvou, avšak odpovědnost je v těchto případech omezená na předvídatelné škody. Přenesení důkazního břemene v neprospěch (na úkor) spotřebitele není s výše uvedenými ustanoveními spojena.

V případě přístrojů s provozem pod elektrickým proudem

Ochrana životního prostředí

Společnost KORADO, a.s. dbá, jak tomu bylo i doposud, na ochranu životního prostředí a na to, aby přístroje plnily požadavky nařízení vlády o omezení používání některých nebezpečných látek v elektrických a elektronických zařízeních. V návaznosti na to společnost KORADO, a.s. postupně eliminuje použití látek nebezpečných pro životní prostředí tak, jak je to jen technicky možné, až do jejich úplného vyloučení. Elektrické zařízení nepatří do běžného odpadu domácností.

Připomínky k dokumentaci

Rádi přijmeme případné upozornění a návrhy přispívající k zlepšení naší dokumentace. Své podněty nám prosím zašlete prostřednictvím e-mailu na adresu info@korado.cz

KORASMART 1300

Prohlášení o shodě

V souladu se směrnicemi 2004/108/ES a 2006/42/ES

KORADO, a.s.
Bří Hubálků
560 02, Česká Třebová

prohlašuje, že

Větrací jednotka

Výrobek

KORASMART 1300

Identifikační údaje výrobku

je ve shodě s následujícími normami:

EN 55014-1: 2006

EN 55014-2: 1997 + A1

EN 61000-3-2: 2006

EN 61000-3-3: 1995 + A1, A2

EN 60335-1: 2010

EN 60335-2-80: 2003 + A1: 2004, EN 62233: 2008

EN 62233 Br.1: 2008, EN 62233: 2008-11

EN ISO 12100: 2010 RoHS 2011/65/EU

Toto prohlášení je vydáno na základě následujících protokolů:

- EMC TestHaus Dr. Schreiber GmbH-Prüfprotokoll 14/317
- Strojírenský zkušební ústav, s.p, Hudcova 424/56b, 621 00 Brno
- Závěrečný protokol o počáteční zkoušce typu výrobku č.30-12715

Česká Třebová, 2015-07-07



.....
Ing. Miloš Sotona, Production Director

Technickou dokumentaci poskytuje firma KORADO, a.s.

Toto prohlášení potvrzuje shodu s výše uvedenými směrnicemi.

Je potřeba dodržet bezpečnostní pokyny uvedené v dokumentaci k výrobku.

Technické zmeny a zmeny farieb vyhradené.



KORADO, a.s.

Bří Hubálků 869

560 02 Česká Třebová

Česká republika

e-mail: info@korado.cz

www.korado.cz

KORASMART 1300

Lokálna
vetracia jednotka
s rekuperáciou
a hlukovým útlmom

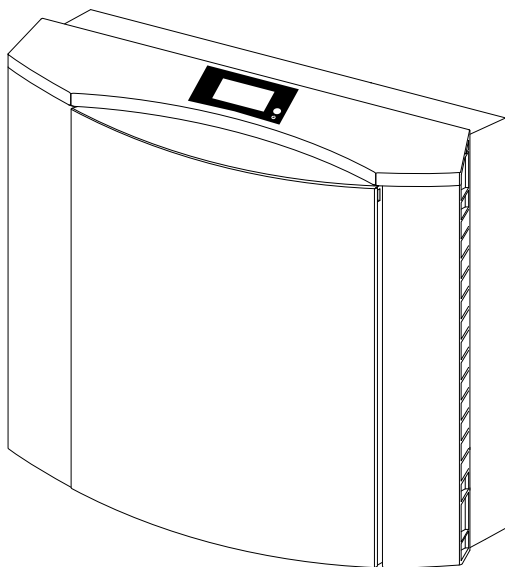

Obsah

Čo musíte bezpodmienečne rešpektovať a dodržiavať	16
Upozornenia k návodu na obsluhu a ovládanie	16
Použitie v súlade s určeným účelom	16
Použitie symboly	16
Opis prístroja	17
Vlastnosti	17
Funkcie	18
Bezpečnostné opatrenia	18
Obsluha a ovládanie	19
Údržba	20
Čistenie	21
Displej	21
Rozmery	22
Technické údaje	23
Príslušenstvo	23
Upozornenie týkajúce sa zodpovednosti za prístroj	25

Čo musíte bezpodmienečne rešpektovať a dodržiavať

Návod na obsluhu a ovládanie

- Tento návod na obsluhu a ovládanie opisuje obsluhu, ovládanie a údržbu prístroja KORASMART 1300 používateľom.
- **Prístroj KORASMART 1300 musíte pred uvedením do prevádzky vo svojich priestoroch zmontovať na základe dodaného návodu na montáž.**
- Pred uvedením do prevádzky si pozorne prečítajte tento návod. Bezpodmienečne rešpektujte a dodržiavajte bezpečnostné symboly s pokynmi a upozoreniami v texte.
- Tento návod si starostlivo uschovajte.

Použitie v súlade s určeným účelom

- Prístroj KORASMART 1300 používajte výhradne na ventiláciu uzavretých priestorov (kuchyňa, kúpeľňa, obývačka a spáľňa). Prístroj KORASMART 1300 používajte len v technicky bezchybnom stave a nevykonávajte na ňom žiadne úpravy a zmeny.
- Prístroj nie je určený na prívod spaľovacieho vzduchu.
- Prístroj KORASMART 1300 prevádzkujte a/alebo uskladnite len pri teplotách v rozsahu od $-15\text{ }^{\circ}\text{C}$ do $+40\text{ }^{\circ}\text{C}$.

Použité symboly



Upozornenie!

Tento odsek obsahuje doplnkové informácie alebo užitočné tipy.



Pozor, buďte opatrní!

Tento odsek vás varuje pred nebezpečným ohrozením, ktoré môže mať za následok ujmu pre osoby alebo vecné škody. Bezpodmienečne rešpektujte a dodržiavajte informácie, ktoré sú tu uvedené, a odovzdajte ich ďalej všetkým používateľom.



Varovanie!

Tento odsek vás varuje pred nebezpečenstvami týkajúcimi sa ohrozenia elektrickým prúdom, ktoré môžu mať za následok ujmu pre osoby alebo vecné škody. Bezpodmienečne rešpektujte a dodržiavajte tu uvedené informácie a odovzdajte ich ďalej používateľovi.

Opis prístroja

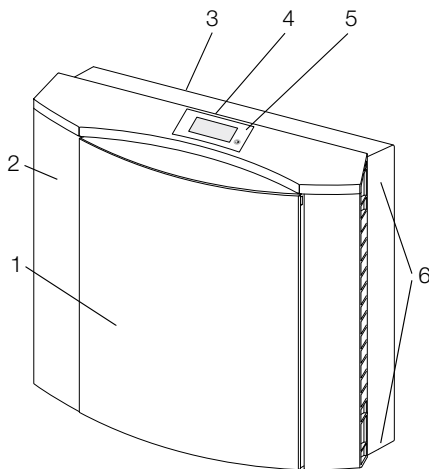

Obrázok 1 – KORASMART 1300

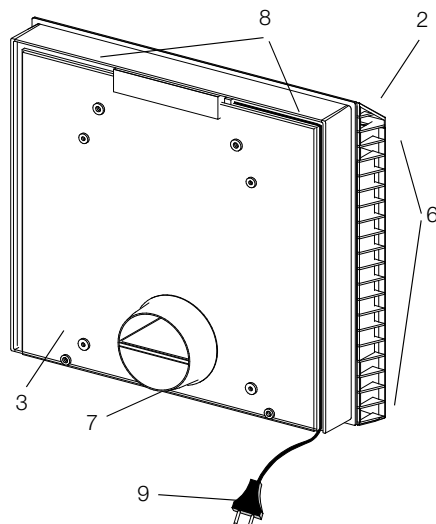

Obrázok 2 – KORASMART 1300 pohľad zozadu

- | | |
|----------------|---|
| 1 Predná doska | 6 Vstup a výstup vzduchu s uzatváracími klapkami |
| 2 Rám skrine | 7 Nátrubok |
| 3 Vaňa skrine | 8 Káblový kanál |
| 4 Displej | 9 Sieťový prívodný kábel s vidlicou podľa európskych noriem |
| 5 Tlačidlo | |

Vlastnosti

- Prívod a odvod vzduchu súčasne
- Filtrácia peľu, prachu alebo škodlivých látok
- Spätné získavanie tepla
- Zvuková izolácia proti vonkajšiemu hluku
- Nízka vlastná hlučnosť
- Jednoduché zaobchádzanie
- Trojstupňový vzduchový výkon

Pozor!

- **Rešpektujte a dodržiavajte návod na montáž!**
- Prístroj odstavujte len s pätkovým stojanom
- Nevyhadzujte lepiace pásky
- Prístroj montujte na rovnej ploche
- Vložte pásky z penovej hmoty
- Pri montáži čelnej dosky nepoužívajte nadmernú silu! Čelná doska lícuje a prilieha, keď ste prístroj namontovali na rovnej ploche a keď je čelná doska nasadená rovno.

KORASMART 1300

Funkcie

Princíp fungovania

Prístroj KORASMART 1300 realizuje prívod a odvod vzduchu súčasne. Na tento účel má jednotka vnútri dve oddelené cesty pre vzduch a dve navzájom oddelené jednotky tlakových ventilátorov.

Čerstvý vzduch sa nasáva z vonkajšieho prostredia, filtruje sa, vedie sa tepelným výmenníkom a oboma spodnými výstupmi vzduchu vstupuje do priestoru miestnosti.

Vzduch v priestore miestnosti sa nasáva oboma hornými vstupmi vzduchu, filtruje sa, vedie sa tepelným výmenníkom a odvádza sa von.

Tepelný výmenník sčasti zachytáva teplo zo vzduchu odvádzaného z priestoru miestnosti a ohrieva ním privádzaný čerstvý vzduch. Tepelný výmenník sa vyklápa von, aby sa doň dala vložiť jednotka filtra.

Jednotku filtra tvorí filter na čerstvý vzduch (pozri Technické údaje na strane 23) a filter na vzduch v priestore miestnosti. Oba filtre znižujú znečistenie tepelných výmenníkov i jednotiek tlakového ventilátora.

Jednotky tlakového ventilátora majú tri stupne výkonu. Ak je prístroj KORASMART 1300 vypnutý, sú obe jednotky tlakového ventilátora mimo prevádzky. Potom manuálne uzatvorte bočné uzatváracie klapky. Rešpektujte a dodržiavajte, prosím, že bočné uzatváracie klapky musíte pred zapnutím zase manuálne otvoriť.

Bezpečnostné opatrenia

Prístroj KORASMART 1300 sa pripája na striedavú elektrickú sieť 230 V. V prístroji sa však napätie transformuje na **nízke napätie 12 V**. Pri preťažení poisťka (tepelná ochrana proti preťaženiu) v transformátore odpojí prístroj od striedavej elektrickej siete 230 V a po skončení preťaženia ho samočinne znovu zapne. Ak je **sieťový kábel** prístroja poškodený, musí ho vymeniť servisná a kvalifikovaná firma alebo odborník s príslušnou kvalifikáciou, aby sa tak vylúčilo nebezpečenstvo ohrozenia. Na účely údržby je navyše namontovaný **bezpečnostný obvod**. Ak je zložená predná doska, preruší bezpečnostný spínač prívod elektrického prúdu.



Varovanie! Na pripájacích svorkách prístroja je pri sňatej prednej doske pripojené striedavé napätie 230 V. Neodstraňujte kryt pripájacích svoriek za hornou jednotkou tlakového ventilátora.

Uvedenie do prevádzky

Montáž a elektrické pripojenie prístroja KORASMART 1300 musíte vykonať podľa príslušného návodu na montáž. Po montáži a pred uvedením do prevádzky odstráňte prípadné ešte existujúce pomôcky na prepravu a na montáž. Vidlicu podľa európskych noriem pri sieťovom prívodnom kábli musíte riadne pripojiť v zásuvke na striedavú elektrickú sieť 230 V. Pri pevnom spojení prístroja so striedavou elektrickou sieťou 230 V musíte vradiť poisťku patriacu do tohto prúdového obvodu.

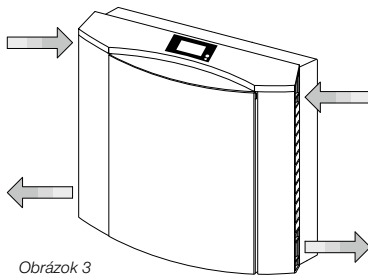

Obrázok 3
3Vstupy a výstupy vzduchu

Obsluha a ovládanie

Uzatváracie klapky sa otvoria, keď sa má prístroj zapnúť!

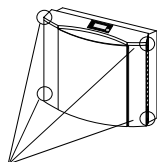

Uzatváracie klapky

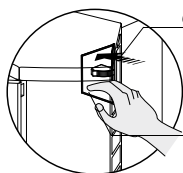

Otvorenie uzatváracjej klapky

Uzatváracia klapka otvorená

Obrázok 4
Otvorenie uzatváracích klapiek na prístroji

Tlačidlom  na hornej strane prístroja môžete jeho krátkym stlačením zapnúť požadovaný stupeň vzduchového výkonu. Pritom je určený nasledujúci postup spínania:

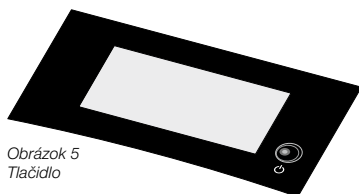

Obrázok 5
Tlačidlo

Prístroj vypnutý

- 1-krát stlačenie vzduchový výkon so stupňom 1
- 2-krát stlačenie vzduchový výkon so stupňom 2
- 3-krát stlačenie vzduchový výkon so stupňom 3
- 4-krát stlačenie prístroj vypnutý

Pri zapnutom prístroji sa na displeji zobrazujú 2, 4 alebo 10 stĺpcových grafov.

Zatvorte uzatváracie klapky, ak má byť prístroj dlhší čas vypnutý!

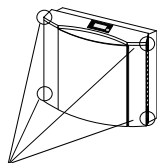

Uzatváracie klapky

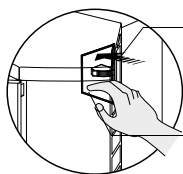

Zatvorenie uzatváracjej klapky

Uzatváracia klapka zatvorená

Obrázok 6
Uzatvorenie vzduchových klapiek na prístroji

Upozornenie!



² Odporúčame, aby ste prístroj KORASMART 1300 používali v trvalej prevádzke, čo má za následok rovnomernejšiu klímu v priestore miestnosti.

² Vypínajte prístroj len tlačidlom a nechajte ho pripojený na prívod elektrického napätia.

Pozor, buďte opatrní!



² Nepoužívajte prístroj ako odkladacie miesto ani ako miesto na príležitostné sedenie.

² Dbajte na to, aby vzduch na oboch vonkajších stranách mohol prúdiť dovnútra i von bez prekážok. Nevešajte žiadne textilie, papier alebo podobné materiály nad vstupné a výstupné otvory vzduchu a nepristavujte žiadne predmety priamo pred prístroj alebo vedľa neho. Nevkladajte žiadne predmety do otvorov prístroja.



² Neodstraňujte žiadne kryty alebo súčasti prístroja okrem tých, ktoré sú opísané v kapitole „Údržba“. Neodstraňujte kryt pripájacích svoriek vo vnútornom priestore prístroja.

Údržba

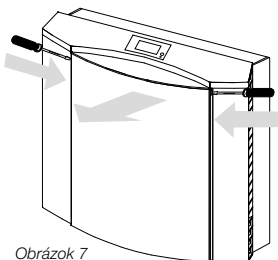

Obrázok 7
Sňatie prednej dosky

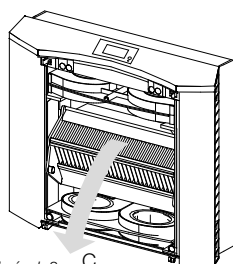

Obrázok 8
C
Vyklonenie tepelného výmenníka

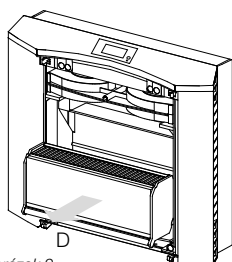

Obrázok 9
Vyňatie starého filtra

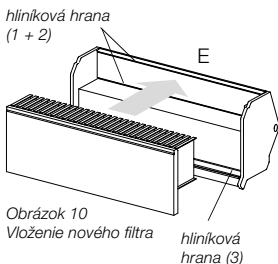

Obrázok 10
Vloženie nového filtra

Okrem pravidelnej výmeny filtra prístroj nepotrebuje žiadnu údržbu. Ak sa vyskytnú problémy, obráťte sa, prosím, na KORADO, a.s. (pozri zadná strana príručky).

Filter musíte za normálnych podmienok alebo pri znížovanom výkone množstva vzduchu meniť minimálne každých šesť mesiacov.

Upozornenie: Výmenný filter je možné kúpiť v odbornom veľkoobchode alebo kontaktujte spoločnosť KORADO, a. s. Používajte **len** originálne filtre.

Vypnite prístroj a vymeňte filter na základe nasledujúcich operácií. **Pozor, buďte opatrní!** Ovládajte a odstraňujte len uvedené súčasti prístroja.

A Vsuňte skrutkovač najskôr do ľavého a potom do pravého otvoru na prednej doske. Zatlačte skrutkovač mierne dovnútra, až sa zaskakovací spoj pod ním na každej strane uvoľní.

B Uchopte hornú hranu prednej dosky a sklopte ju smerom dopredu. Potom prednú dosku dole vyveste a odložte ju nabok.

C Uchopte horný okraj tepelného výmenníka a vyklapte ho smerom dopredu tak, že jeho hornú hranu pritiahnete smerom k sebe.

D Vytiahnite použitý pôvodný filter z tepelného výmenníka a zlikvidujte ho ako odpad z domácnosti.

Upozornenie: Použite obal nového filtra na likvidáciu pôvodného filtra do odpadu. Obráťte vreće naruby, vyberte s ním starý filter a filter vo vreći zlikvidujte do odpadu.

E Vložte nový filter. Predný prúžok lepenky na filtovej kazete musí byť zasunutý medzi obe hliníkové hrany (1 a 2). Horná hrana prúžka lepenky sa musí končiť **pod** hornou hliníkovou hranou. Spodný okraj rúnového filtra sa musí vtlačiť za spodnú hliníkovú hranu (3).

Prístroj teraz znovu uzavrite.

F Opatrne zaklapnite tepelný výmenník až na doraz.

G Zaveste dole prednú dosku. Prednú dosku potom na vrchnej časti zatlačte oboma rukami, až zaskakovacie spoje na oboch stranách počutelne zapadnú do aretácie.

Ak váš prístroj KORASmart 1300 po výmene filtra nefunguje okamžite, skontrolujte správne usadenie prednej dosky.

Čistenie



Čistenie prístroja

- Pred každým čistením vyťahnite sieťovú vidlicu zo zásuvky (nikdy nefahajte za kábel), aby ste prístroj odpojili z elektrickej siete. V prípade prístrojov s pevným pripojením odpojte všetky póly sieťového prívodného kábla.
- Na čistenie nepoužívajte žiadne agresívne čistiace prostriedky ani čistiace prostriedky s obsahom rozpúšťadiel, pretože v opačnom prípade môže dôjsť k poškodeniu povrchovej plochy prístroja.
- Pri čistení sa do vnútorného priestoru prístroja nesmie dostať žiadna kvapalina.
- Prístroj nikdy nečistite vysokotlakovým čističom ani čističom s tlakovým prúdom pary.

Displej

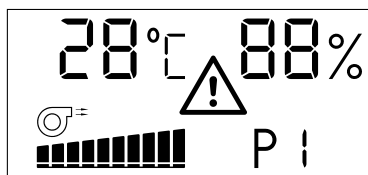

Obrázok 11
Prvky na displeji
(normálne sa nezobrazujú všetky symboly súčasne)

28 °C

Teplota priestoru miestnosti v stupňoch Celzia

(rozsah od 0 °C do 99 °C)

88 %

Relatívna vlhkosť vzduchu v priestore

(rozsah od 30 % do 90 %)



Vzduchový výkon

(tri možné stupne)

P I

P I

(ventilačná prevádzka)



Symbol sa zobrazuje pri prevádzke jednotiek tlakového ventilátora



Symbol sa zobrazuje pri potrebe výmeny filtra



Upozornenie! Sledovanie, stráženie a kontrola filtra prebiehajú na základe spotreby prúdu prístrojom. Ak svoj prístroj prevádzkujete priebežne na vzduchový výkon so stupňom 2, zopne procesor KORASMART 1300 z technických dôvodov meranie každých 8 hodín na cca 2 minúty na vyšší stupeň vzduchového výkonu. Dôvodom je kontrola znečistenia filtrov. Potom sa prístroj automaticky prepne späť na predtým nastavený stupeň vzduchového výkonu.

KORASMART 1300

Rozmery

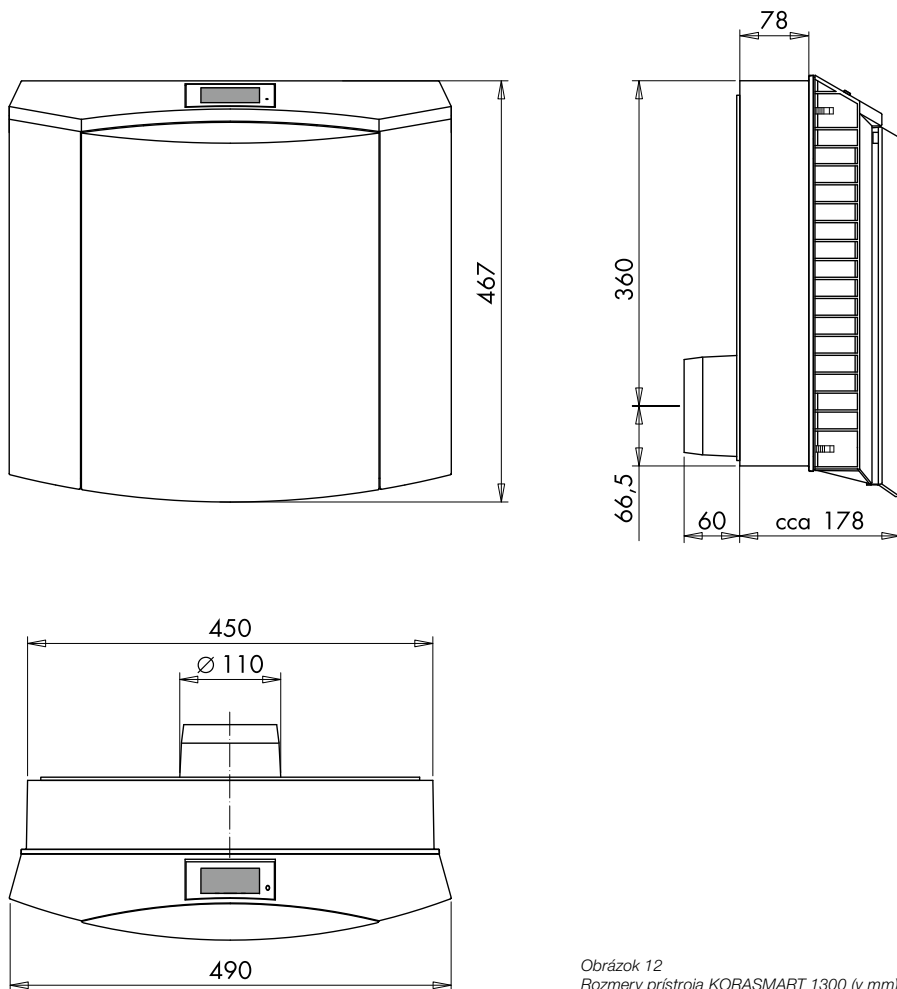

Obrázok 12
Rozmery prístroja KORASMART 1300 (v mm)

Technické údaje

	KORASMART 1300	
Vzduchový výkon s ventilátorem měřený pro každý proud vzduchu (měřeno s odkazem na DIN 24163)	Stupeň 1 Stupeň 4 Stupeň 10	cca 29 m ³ /h cca 35 m ³ /h cca 60 m ³ /h
Vlastní hluk (merené podľa DIN EN ISO 3745, při odhlučnění miestnosti 8 dB)	Stupeň 1 Stupeň 4 Stupeň 10	L _{PA} = 26 dB (A) L _{PA} = 30 dB (A) L _{PA} = 40 dB (A)
Elektrický príkon	Stupeň 1 Stupeň 2 Stupeň 3	11 W 17 W 32 W
Účinnosť rekuperácie vetracie jednotky		max. 66 %
Zvuková izolácia (merané podľa DIN EN 10140-2)		D _{n,e,w} = 52 dB
Elektrické pripojenie		230 V~ / 0,17 A
Trieda ochrany		II
Váha		12,5 kg
Trieda filtru		F7 (3-vrstvový, syntetický kompozitný filter)

Príslušenstvo

Stručný text k materiálu

Peľový filter pre jednotku KORASMART 1300

Objednávacie číslo

Z-VJ004

Upozornenie: Výmenný filter je možné kúpiť v odbornom veľkoobchode alebo kontaktujte spoločnosť KORADO, a. s.

Informační list výrobku (dle nařízení EU 1254/2014)

a	Výrobca	KORADO, a.s.	
b	Identifikačný kód modelu	KORASmart 1300	KOR. 1300 + SENSOBOX
c	Spotreba energie (SEV); Trieda energetickej účinnosti (trieda SEV) (pre každé klimatické pásmo teplé / mierne / studené)	- 3,1 kWh/(m ² · a); G - 14,9 kWh/(m ² · a); E - 46,3 kWh/(m ² · a); A+	- 7,8 kWh/(m ² · a); F - 28,9 kWh/(m ² · a); B - 65,7 kWh/(m ² · a); A+
d	Typ	WLA/ZLA	
e	Typ pohonu	Pohon s premennými otáčkami	
f	Systém spätného získavania tepla	rekuperačný	
g	Tepelná účinnosť spätného získavania tepla	53,8 %	
h	Maximálny prietok	60 m ³ /h	
i	Elektrický príkon	32 W	
j	Hladina akustického výkonu	42 dB (A)	
k	Referenčný prietok	43 m ³ /h	
l	Referenčný rozdiel tlaku	-	
m	SPI (špecifický príkon)	0,51 W/(m ³ /h)	
n	Súčiniteľ ovládania/typológia ovládania	1,21/1	1,21/0,65
o	Maximálne miery vnútorného a vonkajšieho netesnenia	-1 % / 7 %	
p	Miera zmiešavania (vnútorného a vonkajšieho prostredia)	1,9 % / 21 %	
q	Upozornenie na výmenu filtra	viď návod na montáž a obsluhu	
r	Pokyny na montáž mriežok na regulovaný prívod/odvod (pre jednosmerné vetracie systémy)	-	
s	Návod na demontáž	-	
t	Citlivosť prúdenia vzduchu na odchýlky tlaku (pri + 20 Pa a - 20 Pa)	15 % / 14 %	
u	Vnútorná/vonkajšia vzduchotesnosť	2,5 m ³ /h	
v	Ročná spotreba elektriny	7,5 kWh/a	4,1 kWh/a
w	Ročná úspora vykurovania pre každý typ podnebia („priemerné“, „teplé“, „studené“)	14,9 kWh/a 32,9 kWh/a 64,3 kWh/a	17,4 kWh/a 38,5 kWh/a 75,4 kWh/a

Upozornenie týkajúce sa zodpovednosti za prístroj

Účel použitia

Akékoľvek spôsoby použitia prístroja, ktoré nezodpovedajú jeho použitiu v súlade s určeným účelom použitia, a tiež akékoľvek úpravy alebo zmeny prístroja vrátane všetkých príslušných konštrukčných dielov a súčastí, ktoré spoločnosť KORADO, a.s. výslovne nepovolila, sú prísne zakázané. V prípade nedodržania tohto ustanovenia spoločnosť KORADO, a.s. nepreberá žiadnu zodpovednosť za škody na zdraví ani na majetku.

Záruka

Spoločnosť KORADO, a.s. poskytuje na prístroje zákonnú záruku 2 roky, pričom tato záruka platí iba za predpokladu odbornej inštalácie prístroja a správneho zaobchádzania s prístrojom. V rámci prípadnej reklamácie je spoločnosť KORADO, a. s. oprávnená vymeniť jednotlivé komponenty prístroja alebo celé jednotky. Následné škody sú zo záruky vylúčené, pokiaľ zákon nestanoví inak. Ak sú na prístroji a/alebo na jednotlivých jeho súčiastiach vykonané úpravy alebo zmeny, ktoré spoločnosť KORADO, a.s. predtým nepovolila poprípade, ktoré nie sú uvedené v tomto Návode na použitie, alebo je prístroj a/alebo jeho jednotlivé súčasti v demontovanom alebo čiastočne rozloženom stave, záruka zaniká.

Vylúčenie zodpovednosti

Prístroj a jeho súčasti podliehajú prísnyim kontrolám kvality. Preto pri obvyklom bežnom používaní pracujú spoľahlivo a bezpečne. Spoločnosť KORADO, a.s. vylučuje svoju zodpovednosť za následné škody a/alebo nárok na náhradu škody s výnimkou prípadov, že škoda bola zo strany spoločnosti KORADO, a.s. spôsobená úmyselne alebo z hrubej neobanlivosti. Tým nie je dotknutá zodpovednosť spoločnosti KORADO, a.s. týkajúca sa zodpovednosti za škodu spôsobenú vadným výrobkom. Tým tiež nie je dotknutá zodpovednosť za zavinené porušenie podstatných povinností stanovených zmluvou, avšak zodpovednosť je v týchto prípadoch obmedzená na predvídateľné škody. Prenesenie dôkazného bremena v neprospech (na úkor) spotrebiteľa nie je s vyššie uvedenými ustanoveniami spojené.

V prípade prístrojů s provozem pod elektrickým proudem

Ochrana životného prostredia

Spoločnosť KORADO, a.s. dbá, rovnako ako i doposiaľ, na ochranu životného prostredia a na to, aby prístroje plnili požiadavky platnej legislatívy týkajúcej sa obmedzenia používania určitých nebezpečných látok v elektrických a elektronických zariadeniach. V nadväznosti na to spoločnosť KORADO, a.s. postupne eliminuje používanie látok nebezpečných pre životné prostredie tak, ako je to len technicky možné, až do ich úplného vylúčenia. Elektrické zariadenia nepatria do bežného odpadu domácností.

Pripomienky k dokumentácii

Radi prijmeme prípadné upozornenia a návrhy prespievajúce k zlepšeniu našej dokumentácie. Svoje podnety nám prosím zasielajte prostredníctvom e-mailu na adresu info@korado.cz

Vyhlásenie o zhode

V súlade so smernicami 2004/108/ES a 2006/42/ES

KORADO, a.s.
Bří Hubálků
560 02, Česká Třebová

prehlasuje, že

Vetracie jednotka

Výrobok

KORASMART 1300

Identifikačné údaje výrobku

je v zhode s nasledujúcimi normami:

EN 55014-1: 2006

EN 55014-2: 1997 + A1

EN 61000-3-2: 2006

EN 61000-3-3: 1995 + A1, A2

EN 60335-1: 2010

EN 60335-2-80: 2003 + A1: 2004, EN 62233: 2008

EN 62233 Br.1: 2008, EN 62233: 2008-11

EN ISO 12100: 2010 RoHS 2011/65/EU

Toto vyhlásenie je vydané na základe nasledujúcich protokolov:

- EMC TestHaus Dr. Schreiber GmbH-Prüfprotokoll 14/324
- VDE -Ausweis Nr. 40003700
- Strojirenský zkušební ústav, s.p, Hudcova 424/56b, 621 00 Brno
Závěrečný protokol o počiatkovej skúške typu výrobku č.30-12715



Česká Třebová, 2015-07-07

.....
Ing. Miloš Sotona, Production Director

Technickú dokumentáciu poskytuje firma KORADO, a.s.

Toto vyhlásenie potvrdzuje zhodu s vyššie uvedenými smernicami.
Je potrebné dodržať bezpečnostnú pokyny uvedené v dokumentácii.

Technische und farbliche Änderungen vorbehalten.



KORADO, a.s.

Bří Hubálků 869

560 02 Česká Třebová

Tschechische Republik

e-mail: info@korado.cz

www.korado.com

KORASMART 1300

Wandlüfter

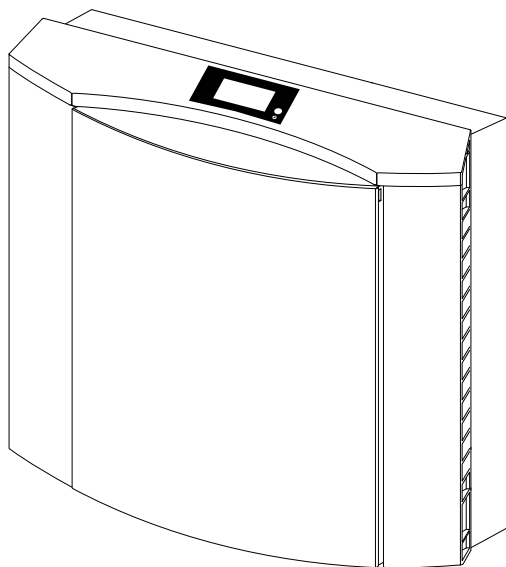

Inhaltsverzeichnis

Was Sie unbedingt beachten müssen	30
Hinweise zur Bedienungsanleitung	30
Bestimmungsgemäßer Gebrauch	30
Verwendete Symbole	30
Gerätebeschreibung	31
Eigenschaften	31
Funktion	32
Sicherheitsmaßnahmen	32
Bedienung	33
Wartung	34
Reinigung	35
Display	35
Abmessungen	36
Technische Daten	37
Zubehör	37
Hinweise zur Produkthaftung	39

Was Sie unbedingt beachten müssen

Hinweise zur Bedienungsanleitung

- Diese Bedienungsanleitung beschreibt die Bedienung und Wartung des KORASMART 1300 durch den Benutzer.
- Der Einbau des KORASMART 1300 in Ihre Räumlichkeiten muss vor der Inbetriebnahme anhand der mitgelieferten Montageanleitung durchgeführt werden.
- Lesen Sie diese Anleitung vor der Inbetriebnahme sorgfältig durch. Beachten Sie unbedingt die Sicherheitssymbole mit Hinweisen im Text.
- Bewahren Sie diese Anleitung sorgfältig auf.

Bestimmungsgemäßer Gebrauch

- Setzen Sie den KORASMART 1300 ausschließlich für die Lüftung von geschlossenen Räumen (Küche, Bad, Wohn- und Schlafräume) ein. Benutzen Sie den KORASMART 1300 nur in technisch einwandfreiem Zustand und ohne Veränderungen daran vorzunehmen.
- Soll der KORASMART 1300 in einem Raum mit einer raumluftabhängigen Feuerstätte verwendet werden, muss dies zuvor durch den zuständigen Bezirksschornsteinfeger genehmigt werden. Der bestimmungsgemäße Gebrauch setzt voraus, dass vorhandene Verbrennungsluftleitungen sowie Abgasanlagen von Festbrennstofffeuerstätten absperrenbar sind.
- Betreiben und/oder lagern Sie den KORASMART 1300 nur bei Temperaturen zwischen $-15\text{ }^{\circ}\text{C}$ und $+40\text{ }^{\circ}\text{C}$.

Verwendete Symbole



Hinweis!

Dieser Absatz enthält zusätzliche Informationen oder nützliche Tipps.



Vorsicht!

Dieser Absatz warnt Sie vor Gefahren, die zu Personen- oder Sachschäden führen können. Beachten Sie unbedingt die dort aufgeführten Informationen und geben Sie diese an alle Benutzer weiter.



Warnung!

Dieser Absatz warnt Sie vor elektrischen Gefahren, die zu Personen- und Sachschäden führen können. Beachten Sie unbedingt die dort aufgeführten Informationen und geben Sie diese an alle Benutzer weiter.

Gerätebeschreibung



Bild 1 – KORASMART 1300



Bild 2 – KORASMART 1300 Rückansicht

- 1 Frontplatte
- 2 Gehäuserahmen
- 3 Gehäusewanne
- 4 Display
- 5 Taster

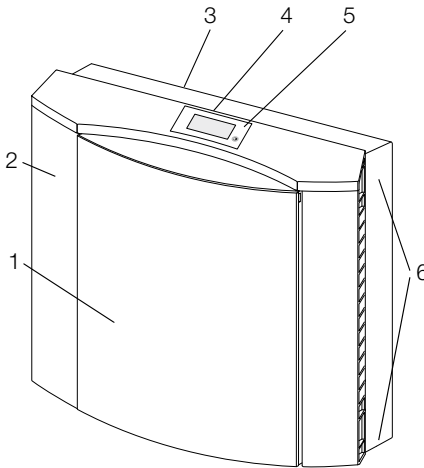
- 6 Luftein- und auslass mit Verschlussklappen
- 7 Rohrstützen
- 8 Kabelkanal
- 9 Netzkabel mit Eurostecker

Eigenschaften

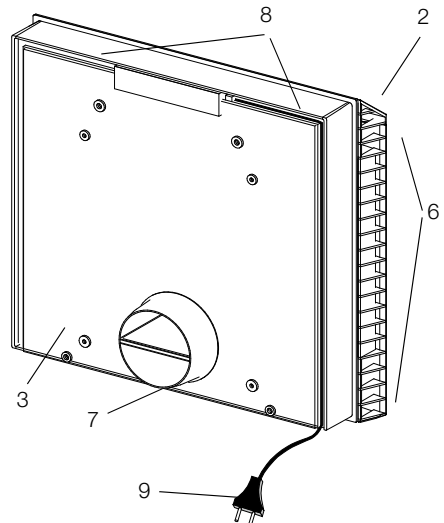
- Gleichzeitige Be- und Entlüftung
- Filterung der Frisch- und Raumluft
- Wärmerückgewinnung
- Schalldämmung gegen Außenlärm
- Niedriges Eigengeräusch
- Leichte Handhabung
- Dreistufiges Gebläse

Achtung!

- **Montageanleitung beachten!**
- Gerät nur mit Standfuß absetzen
- Klebestreifen nicht wegwerfen
- Gerät auf ebener Fläche montieren
- Schaumstoffstreifen einlegen
- Keine Gewalt bei der Montage der Frontplatte!
Die Frontplatte passt, wenn das Gerät auf ebener Fläche montiert wurde und die Frontplatte gerade aufgesetzt wird.

KORASMART 1300

Funktion

Funktionsprinzip

Der KORASMART 1300 be- und entlüftet gleichzeitig. Dazu besitzt das Gerät intern zwei getrennte Luftwege und zwei voneinander getrennte Gebläseeinheiten.

Die **Frischluff** wird außen angesaugt, gefiltert, über einen Wärmetauscher geleitet und durch die beiden unteren Luftauslässe in den Raum gefördert.

Die **Raumluft** wird an den beiden oberen Lufteinlässen angesaugt, gefiltert, über den Wärmetauscher geleitet und nach außen abgeführt.

Der **Wärmetauscher** nimmt die Wärme der abgeführten Raumluft zum Teil auf und erwärmt die zugeführte Frischluft. Der Wärmetauscher ist herausklappbar, damit die Filtereinheit in den Wärmetauscher eingelegt werden kann.

Die **Filtereinheit** besteht aus einem Filter für die Frischluft (siehe „Technische Daten“ auf Seite 35) und einem Filter für die Raumluft. Beide Filter vermindern die Verschmutzung der Wärmetauscher und der Gebläseeinheiten.

Die **Gebläseeinheiten** besitzen drei Leistungsstufen. Ist der KORASMART 1300 ausgeschaltet, sind beide Gebläseeinheiten außer Betrieb. Dann die seitlichen Verschlussklappen vorhanden schliessen. Bitte beachten, dass die seitlichen Verschlussklappen vor dem Einschalten wieder vorhanden geöffnet werden.



Bild 3
Luft Ein- und Ausgänge

Sicherheitsmaßnahmen

Der KORASMART 1300 wird an das 230 V Wechselstromnetz angeschlossen. Im Gerät wird die Spannung jedoch auf **12 V Kleinspannung** transformiert. Bei Überlastung trennt eine Sicherung (thermischer Überlastschutz) im Transformator das Gerät vom 230 V Wechselstromnetz und schaltet nach Wegfall der Überlastung selbständig wieder zu. Ist die **Netzanschlussleitung** des Gerätes beschädigt, muss diese durch den KORADO, a.s. Kundenberater oder einen qualifizierten Fachbetrieb ersetzt werden, um Gefährdungen auszuschließen. Für Wartungszwecke ist zusätzlich eine **Sicherheitsschaltung** eingebaut. Bei abgenommener Frontplatte unterbricht ein Sicherheitsschalter die Spannungsversorgung.

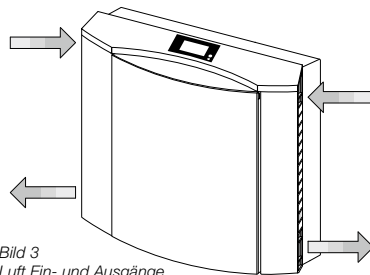

Warnung! An den Stromanschlussklemmen des Gerätes liegt bei abgenommener Frontplatte 230 V Wechselspannung an. Die Abdeckung der Anschlussklemmen hinter der oberen Gebläseeinheit nicht entfernen.

Inbetriebnahme

Die Montage und der elektrische Anschluss des KORASMART 1300 muss entsprechend der zugehörigen Montageanleitung erfolgt sein. Entfernen Sie nach der Montage und vor der Inbetriebnahme eventuell noch vorhandene Transport- und Montagehilfen. Der Eurostecker des Netzkabels muss ordnungsgemäß über eine Steckdose an das 230 V Wechselstromnetz angeschlossen sein. Wurde das Gerät fest mit dem 230 V Wechselstromnetz verbunden, muss die zu diesem Stromkreis gehörende Sicherung eingeschaltet sein.

Bedienung

Verschlussklappen öffnen, wenn das Geräte eingeschaltet werden soll!

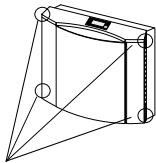

Verschlussklappen

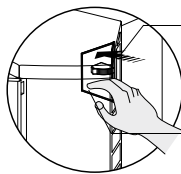

Verschlussklappe öffnen

Verschlussklappe öffnen

Bild 4

Verschlussklappen am Gerät öffnen

Am Taster  an der Geräteoberseite kann durch kurzes Drücken in die gewünschte Gebläsestufe geschaltet werden. Dabei ergibt sich folgende Schaltfolge:



Bild 5
Taster

Gerät ausgeschaltet

- 1 mal drücken Gebläsestufe 1
- 2 mal drücken Gebläsestufe 2
- 3 mal drücken Gebläsestufe 3
- 4 mal drücken Gerät ausgeschaltet

Bei eingeschaltetem Gerät werden im Display 2, 4 oder 10 Balken angezeigt.

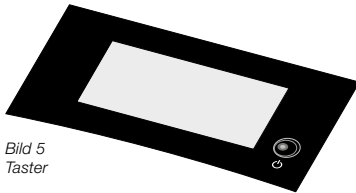
Verschlussklappen schliessen, wenn das Gerät längere Zeit ausgeschaltet werden soll!

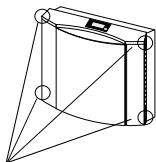

Verschlussklappen

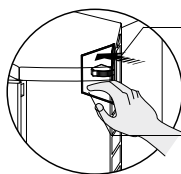

Verschlussklappe schliessen

Verschlussklappe geschlossen

Bild 6

Luftklappen am Gerät schliessen



Hinweis!

- ² Wir empfehlen den KORASMART 1300 im Dauerbetrieb einzusetzen; dies führt zu gleichmäßigerem Raumklima.
- ² Schalten Sie das Gerät nur über den Taster aus und lassen Sie es an der Spannungsversorgung.



Vorsicht!

- ² Benutzen Sie das Gerät nicht als Ablage oder Sitzgelegenheit.
- ² Achten Sie darauf, dass die Luft an den beiden Außenseiten ungehindert ein- und ausströmen kann. Hängen Sie keine Textilien, Papier oder ähnliches über die Lufteinlass bzw. Luftauslass Öffnungen und stellen Sie keine Gegenstände direkt vor oder neben das Gerät. Stecken Sie keine Gegenstände in die Öffnungen des Gerätes.
- ² Entfernen Sie keine Abdeckungen oder Gerätebestandteile außer den im Kapitel „Wartung“ beschriebenen. Entfernen Sie nicht die Abdeckung der Anschlussklemmen im Geräteinnern.



Wartung



Bild 7
Frontplatte entfernen



Bild 8
Wärmetauscher ausklappen

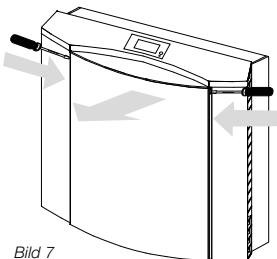

Bild 9
Alten Filter herausnehmen

Aluminiumkante
(1 + 2)

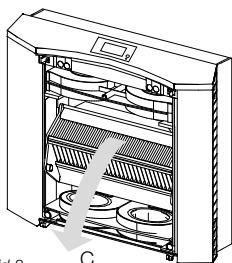

Bild 10
Neuen Filter einlegen

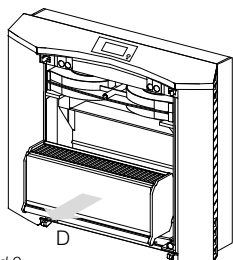
Aluminium-
kante (3)

Außer einem regelmäßigen Filterwechsel benötigt das Gerät keine Wartung. Sollten Probleme auftreten, wenden Sie sich bitte an KORADO, a.s. oder Ihren Fachhändler.

Der Filter muss unter normalen Bedingungen mindestens alle sechs Monate oder bei nachlassender Luftleistung gewechselt werden. Neue Filter erhalten Sie im Fachhandel oder bei KORADO, a.s. (siehe „Zubehör Hinweis: Austauschfilter können Sie über den KORADO, a.s. Online-Shop (www.korado.com) oder über den Fachhandel beziehen. Verwenden Sie nur Originalfilter.

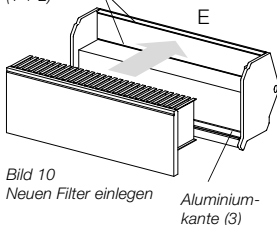
Schalten Sie das Gerät aus und wechseln Sie den Filter anhand der folgenden Schritte. **Vorsicht!** Betätigen und entfernen Sie **nur** die genannten GerätekompONENTEN.

A Stecken Sie nacheinander einen Schraubendreher in die linke und rechte Öffnung an der Frontplatte. Drücken Sie den Schraubendreher leicht hinein, bis die darunterliegende Schnappverbindung auf jeder Seite gelöst ist.

B Fassen Sie die Oberkante der Frontplatte und klappen Sie diese nach vorne. Haken Sie dann die Frontplatte unten aus und legen Sie diese zur Seite.

C Fassen Sie an den oberen Rand des Wärmetauschers und klappen Sie den Wärmetauscher nach vorne, in dem Sie die obere Kante zu sich hinziehen.

D Entnehmen Sie den alten Filter aus dem Wärmetauscher und entsorgen Sie den Filter als Hausmüll.

Hinweis: Nutzen Sie die Verpackung des neuen Filters für die Entsorgung des alten Filters. Stülpen Sie den Beutel um, entnehmen damit den alten Filter und entsorgen Sie den Filter in dem Beutel.

E Legen Sie den neuen Filter in den Wärmetauscher ein. Der vordere Pappstreifen an der Filterkassette muss zwischen die beiden Aluminiumkanten (1 + 2) gesteckt werden. Die Oberkante des Pappstreifens **muss unter** der oberen Aluminiumkante abschließen. Der untere Rand des Vliesfilters muss hinter die untere Aluminiumkante (3) gedrückt werden.

Schließen Sie jetzt das Gerät wieder.

F Klappen Sie den Wärmetauscher vorsichtig bis zum Anschlag ein.

G Hängen Sie die Frontplatte unten ein. Drücken Sie dann die Frontplatte oben mit beiden Händen an, bis die Schnappverbindungen auf beiden Seiten eingerastet sind.

Funktioniert Ihr KORASMART 1300 nach dem Filterwechsel nicht sofort, überprüfen Sie den korrekten Sitz der Frontplatte.

Reinigung



Reinigung des Gerätes

- Ziehen Sie vor jeder Reinigung den Netzstecker aus der Steckdose (niemals am Kabel ziehen), um das Gerät vom Stromnetz zu trennen. Bei Geräten mit Festanschluss schalten Sie die Netzzuleitung allpolig ab.
- Verwenden Sie keine aggressiven oder lösungsmittelhaltigen Reinigungsmittel zur Reinigung, da sonst die Geräteoberfläche beschädigt werden kann.
- Beim Putzen des Gerätes darf keine Flüssigkeit ins Geräteinnere gelangen.
- Reinigen Sie das Gerät niemals mit einem Hochdruckreiniger oder einem Dampfstrahlgerät.

Display



Bild 11
Displayelemente
(normalerweise werden nicht alle Symbole gleichzeitig angezeigt)

28°C

Raumtemperatur in Grad Celsius

(Messbereich von 0 °C bis 99 °C)

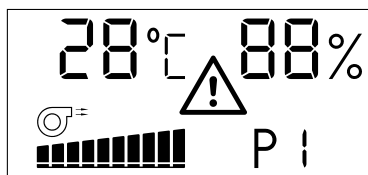
88%

Relative Raumluftfeuchtigkeit in %

(Messbereich von 30% bis 90%)



Luftmengenstufe

(drei mögliche Stufen)

P1

P1

(Lüftungsbetrieb)



Symbol wird angezeigt, bei Betrieb der Gebläseeinheiten



Symbol wird angezeigt, wenn ein Filterwechsel erforderlich ist



Hinweis! Der Filter wird anhand der Stromaufnahme des Gerätes überwacht. Wird Ihr Gerät durchgehend in Luftmengenstufe 2 betrieben, schaltet der KORASMART 1300-Processor aus messtechnischen Gründen alle 8 Stunden für ca. zwei Minuten in eine höhere Luftmengenstufe, um den Filter zu überprüfen. Danach schaltet das Gerät automatisch zurück auf die vorher eingestellte Luftmengenstufe.

KORASMART 1300

Abmessungen



Bild 12
Abmessungen (in mm) KORASMART 1300

Technische Daten

	KORASMART 1300	
Luftleistung je Luftstrom gemessen (gemessen in Anlehnung an DIN 24163)	Stufe 1 Stufe 4 Stufe 10	cca 29 m ³ /h cca 35 m ³ /h cca 60 m ³ /h
Eigengeräusch (gemessen nach DIN EN ISO 3745, bei Raumdämpfung 8 dB)	Stufe 1 Stufe 4 Stufe 10	L _{PA} = 26 dB (A) L _{PA} = 30 dB (A) L _{PA} = 40 dB (A)
Leistungsaufnahme	Stufe 1 Stufe 2 Stufe 3	11 W 17 W 32 W
Wärmebereitstellungsgrad		max. 66 %
Schalldämmung (gemessen nach DIN EN 10140-2)		D _{n,e,w} = 52 dB
Elektrischer Anschluss		230 V~ / 0,17 A
Schutzklasse		II
Gewicht		12,5 kg
Frischluftfilter		F7 (3-lagiger, synthetischer Kompositfilter)

Zubehör

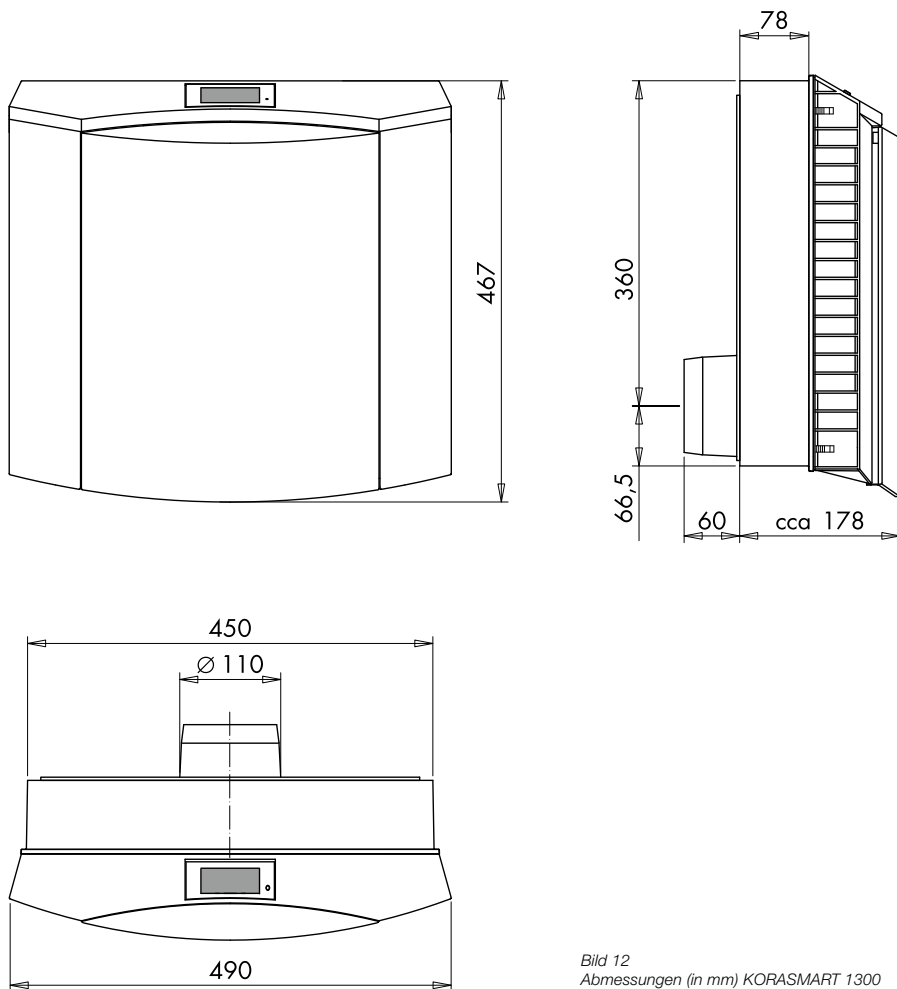
Materialkurztext

Ersatzfilter

Material-Nr.

Z-VJ004

Hinweis: Austauschfilter können Sie über den KORADO, a.s.- Online-Shop (www.korado.com) oder über den Fachhandel beziehen.

KORASMART 1300

Produktdatenblatt (nach EU Verordnung 1254/2014)

a	Hersteller	KORADO, a.s.	
b	Modellkennung	KORASMART 1300	KOR. 1300 + SENSOBOX
c	Energieverbrauch (SEV); Energieeffizienzklasse (SEV-Klasse) (je Klimazone warm / durchschnitt / kalt)	– 3,1 kWh/(m ² · a); G – 14,9 kWh/(m ² · a); E – 46,3 kWh/(m ² · a); A+	– 7,8 kWh/(m ² · a); F – 28,9 kWh/(m ² · a); B – 65,7 kWh/(m ² · a); A+
d	Typ	WLA/ZLA	
e	Art des Antriebs	Drehzahlregelung	
f	Wärmerückgewinnungssystem	rekuperativ	
g	Temperaturänderungsgrad	53,8 %	
h	Höchster Luftvolumenstrom	60 m ³ /h	
i	Elektrische Eingangsleistung	32 W	
j	Schalleistungspegel	42 dB (A)	
k	Bezugs-Luftvolumenstrom	43 m ³ /h	
l	Bezugsdruckdifferenz	–	
m	Spezifische Eingangsleistung	0,51 W/(m ³ /h)	
n	Steuerungsfaktor / Steuerungstypologie	1,21/1	1,21/0,65
o	Innere und äußere Höchstleckluftquotenrate (innere / äußere Undichtheit)	–1 % / 7 %	
p	Mischrate (Innenbereich / Außenbereich)	1,9 % / 21 %	
q	Anweisungen zum Filterwechsel	siehe Original Betriebsanleitung	
r	Anweisungen zur Anbringung Außenluft-/Fortluftgitter (bei Ein-Richtung-Lüftungsgeräten)	–	
s	Anweisungen zur Zerlegung	–	
t	Druckschwankungsempfindlichkeit des Luftstroms (bei +20 Pa und –20 Pa)	15 % / 14 %	
u	Luftdichtheit zwischen innen und außen	2,5 m ³ /h	
v	Jährlicher Stromverbrauch	7,5 kWh/a	4,1 kWh/a
w	Jährliche Einsparung an Heizenergie (je Klimazone warm / durchschnitt / kalt)	14,9 kWh/a 32,9 kWh/a 64,3 kWh/a	17,4 kWh/a 38,5 kWh/a 75,4 kWh/a

Hinweise zur Produkthaftung

Verwendungszweck

Sämtliche nicht der bestimmungsgemäßen Verwendung entsprechenden Anwendungen und Einsatzfälle sowie alle nicht ausdrücklich von KORADO, a.s. erlaubten Anpassungen oder Änderungen am Produkt und allen dazugehörigen Bauteilen und Komponenten sind ausdrücklich verboten. Bei Nichteinhaltung dieser Bestimmung übernimmt KORADO, a.s. keinerlei Haftung für Schäden an Personen oder Material.

Gewährleistung

Für unsere Produkte leisten wir – fachgerechten Einbau und richtige Handhabung vorausgesetzt – 2 Jahre Gewähr nach den gesetzlichen Vorschriften. Im Rahmen etwaiger Nachbesserungen sind wir berechtigt, einzelne Komponenten oder ganze Geräte auszutauschen. Mangelfolgeschäden sind – soweit gesetzlich zulässig – von der Gewährleistung ausgeschlossen. Werden an dem Produkt und/oder einzelnen Komponenten Veränderungen vorgenommen, die nicht von uns autorisiert sind bzw. hier nicht beschrieben werden oder wird das Produkt und/oder einzelne Komponenten demontiert oder (teil-)zerlegt, erlischt die Gewährleistung.

Haftungsausschluss

Das Produkt und deren Bauteile unterliegen strengen Qualitätskontrollen. Sie arbeiten daher bei regelgerechter Anwendung zuverlässig und sicher. Unsere Haftung für Mangelfolgeschäden und/oder Schadensersatzansprüche schließen wir aus, es sei denn, wir hätten vorsätzlich oder grob fahrlässig gehandelt bzw. eine Verletzung von Leben, Körper oder Gesundheit zu verantworten. Davon unberührt bleibt etwaige, verschuldensunabhängige Haftung nach dem Produkthaftungsgesetz. Unberührt bleibt auch die Haftung für die schuldhafte Verletzung wesentlicher Vertragspflichten; die Haftung ist in solchen Fällen jedoch auf den vorhersehbaren, vertragstypischen Schaden beschränkt. Eine Änderung der Beweislast zum Nachteil des Verbrauchers ist mit den vorstehenden Regelungen nicht verbunden.

Bei elektrisch betriebenen Geräten

Umweltschutz

Obwohl unsere Produkte nicht in den Anwendungsbereich des Elektroggesetzes fallen, wird die KORADO, a.s. – genauso wie schon bisher – darauf achten, dass sie nicht nur die darin aufgestellten Anforderungen erfüllen, sondern dass der Einsatz umweltgefährlicher Stoffe, so schnell es technisch möglich ist, ganz entfällt. Elektroprodukte gehören generell nicht in den Hausmüll.

Feedback zur Dokumentation

Hinweise und Vorschläge, die zur Verbesserung unserer Dokumentation beitragen, nehmen wir gerne entgegen. Bitte senden Sie uns Ihre Anregungen per E-Mail an info@korado.cz

EG-Konformitätserklärung

Im Sinne der EG-Richtlinie Elektromagnetische Verträglichkeit 2004/108/EC und 2006/42/EC

KORADO, a.s.
Bri Hubalku
560 02, Geska Trebova

dass das Produkt

Lüftungsgerät

Geräteart

KORASMART 1300/KORASMART 1400

Typenbezeichnung

mit folgenden Normen bzw. normativen Dokumenten übereinstimmt:

EN 55014-1:2006
EN 55014-2: 1997+A1
EN 61000-3-2:2006
EN 61000-3-3: 1995+A1,A2
EN 60335-1:2010
EN 60335-2-80:2003+A1:2004, EN 62233:2008
EN 62233 Br.1:2008, EN 62233:2008-11
EN ISO 12100:2010 RoHS 2011/65/EU

Dieser Erklärung liegen Prüfberichte zugrunde von:

- EMC TestHaus Dr. Schreiber GmbH – Prüfprotokoll 14/317
- Strojirensky zkusebni ustav, s.p, Hudcova 424/56b, 621 00 Brno
Abschlussprotokolls über die Ersttypenprüfung 30-12715

Česká Třebová, 2015-07-07

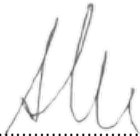
.....
Ing. Milos Sotona, Production Director

Die technischen Unterlagen werden von der KORADO, a.s. bereitgestellt.

Diese Erklärung bescheinigt die Übereinstimmung mit den genannten Richtlinien, beinhaltet jedoch keine Zusicherung von Eigenschaften im rechtlichen Sinne.

Die Sicherheitshinweise in der mitgelieferten Produktdokumentation sind zu beachten.

Bedienungsanleitung

Technical and colour modifications reserved.



KORADO, a.s.

Bří Hubálků 869

560 02 Česká Třebová

Czech Republic

e-mail: info@korado.cz

www.korado.com

KORASMART 1300

Local ventilation
unit with heat
recovery and noise
reduction

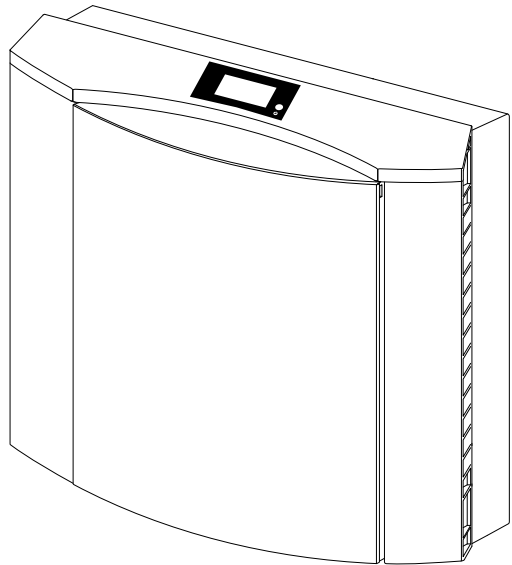

Content

What must be complied with and observed	44
Notes on the instruction manual and control	44
Use in accordance with the intended purpose	44
Symbols used	44
Description of the device	45
Properties	45
Functions	46
Safety precautions	46
Operation and control	47
Maintenance	48
Cleaning	49
Display	49
Dimensions	50
Technical data	51
Accessories	51
Notice concerning liability for the device	53

What must be complied with and observed

Notes on the instruction and control manual

- This manual describes operation, control and maintenance of the KORASMART 1300 device performed by the user.
- **Mounting KORASMART 1300 at your premises must be performed based on the supplied installation instructions.**
- Read the instructions carefully before using the device. Observe and comply with instructions and notices in the text at all times!
- Keep this manual.

Use in accordance with the intended purpose

- Use the KORASMART 1300 device to ventilate closed spaces only (kitchen, living room and bedroom). Use the KORASMART 1300 only when in technically perfect condition and do not make any modifications and changes.
- The device is not intended for supplying combustion air.
- Operate and/or store the KORASMART 1300 device only at temperatures in the range from $-15\text{ }^{\circ}\text{C}$ to $+40\text{ }^{\circ}\text{C}$.

Symbols used



Notice!

This paragraph contains some additional information and helpful tips.



Caution!

This paragraph warns you about threatening dangers that may result in injury to persons or damage to property. Always observe and comply with the information included in these paragraphs and make sure that other users are aware of it, too.



Warning!

This paragraph warns you about the threatening dangers by means of electric current that may result in injury to persons or damage to property. Always observe and comply with the information included in these paragraphs and make sure that other users are aware of it, too.

Description of the device

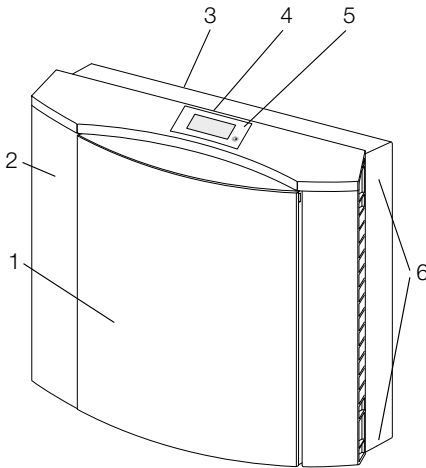

Figure 1 – KORASMART 1300

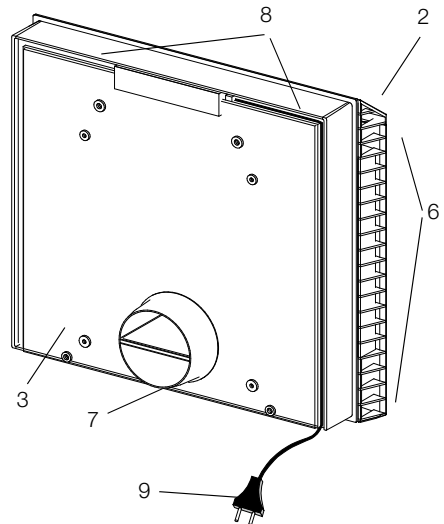

Figure 2 – KORASMART 1300 viewed from the back

- | | |
|-----------------|--|
| 1 Front panel | 6 Air input and output with closeable flaps |
| 2 Frame chassis | 7 Mouthpiece |
| 3 Frame basin | 8 Cable duct |
| 4 Display | 9 Power cord with a plug according to European standards |
| 5 Button | |

Properties

- Simultaneous air input and output
- Output air filtration
- Reverse heat recovery
- Sound insulation of external noise
- Low noise level of the device itself
- Easy to use
- Three-level air power

Attention!

- **Observe and comply with installation instructions!**
- Remove the device only when posted on a heel post
- Do not dispose of adhesive tapes
- The unit must be mounted on a flat surface
- Put in the foam strips
- Do not use force when fitting the front panel! The plate is aligned with the rest of the unit and fits it when you mount the unit on a flat surface and when the front panel is levelled when put back in.

KORASMART 1300

Functions

Operation principle

The KORASMART 1300 device takes the air in and out simultaneously. For this purpose, the inside part of the device has two separate areas for air and two pressure ventilator units separated from one another, too.

Fresh air is sucked in from the outside environment, it is filtered, driven through the heat exchanger and then it enters the room through two both bottom air outlets.

The air from inside the room is sucked into both top air inlets, it is filtered and driven through the heat exchanger into the outside environment.

The **heat exchanger** captures partly the heat from the air taken from inside the room and uses it to heat the air which is taken in. It is possible to tilt the heat exchanger outwards in order to enable you to replace the heat exchanger's filter unit.

The **filter unit** consists of a fresh air filter (see "Technical data" on page 47) and filter for air from inside the room. Both filters reduce the pollution of the heat exchanger as well as that of the pressure ventilator unit.

The **pressure ventilator** units have three levels of power output. If the KORASMART 1300 device is switched off, none of the two pressure ventilator units is in operation. If this is the case, close the closeable side flaps manually. Please do take into account the fact that closeable side flaps must be open manually again before you start to operate the device.

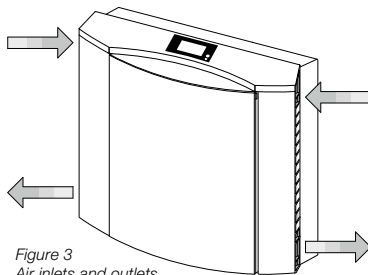

Figure 3
Air inlets and outlets

Safety precautions

The KORASMART 1300 device is connected to the AC 230 V mains. The device then transforms high voltage into **low voltage of 12 V**. If the unit's fuse gets overloaded (heat protection against overload), the device will be disconnected from the AC 230 V mains in the transformer and when the overload finishes, it will reconnect it again. If the **mains cable** of the device is damaged, it must be replaced by a qualified service company or a specialist with appropriate qualifications in order to avoid danger. For maintenance purposes there is also a **safety circuit** mounted. When the front plate is removed, the safety switch interrupts the power supply.



Caution! The AC 230 V is on at the terminals when the device's front panel is removed. Do not remove the terminal cover behind the top unit of the pressure blower.

Putting into operation

Mounting and electrical connection of the KORASMART 1300 device must be performed in accordance with installation instructions. After installation and putting the device into operation, remove any still existing tools for transportation and installation. The European-norm plug must be properly connected to the socket on the AC 230 V mains. When the device is operated in the fixed wire connection on the AC 230 V mains, you must put another fuse belonging to this power circuit.

Operation and control

When the device is supposed to be turned on, the closeable flaps will open!

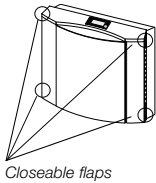

Closeable flaps

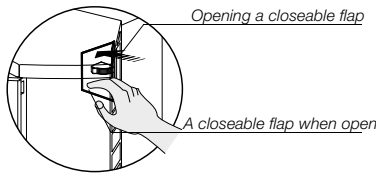



Figure 4
Opening closeable flaps on the device

You can switch on to a desired level of air power by shortly pressing the  button situated on the top edge of the device. There is the following pre-set sequence of switching commands:

Device off

- Pressed once *air power level 1*
- Pressed twice *air power level 2*
- Pressed three times *air power level 3*
- Pressed four times *device off*

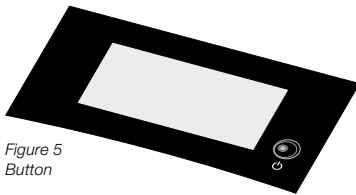
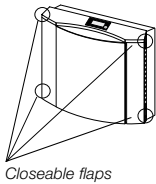

Figure 5
Button

When the device is on, you can see either 2, 4 or 10 bars on the display.

When the device is supposed to be turned off for a longer period of time, close the closeable flaps.



Closeable flaps

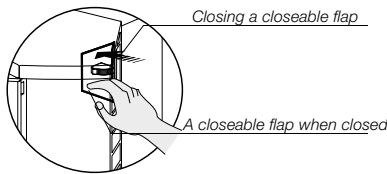

Figure 6
Closing closeable flaps on the device

Notice!

- ² We recommend the KORASMART 1300 device to be used in permanent operation, which results consequently in keeping a more stabilized climat in the room.
- ² Switch the device off by means of the button only and leave it connected to the mains power supply.

Caution!

- ² Do not use the device as a place for putting things away or an occasional place for sitting.
- ² Make sure air can flow both in and out on both outer sides of the unit without any obstacles. Do not hang any fabric, paper or similar materials over the air inlets and outlets. Do not put any objects close to the device or next to it. Do not put any objects inside the device's holes.
- ² Do not remove any covers or parts of the devices with exception of those that are described in the chapter called "Maintenance". Do not remove the cover of connecting terminals inside the device.



KORASMART 1300

Maintenance

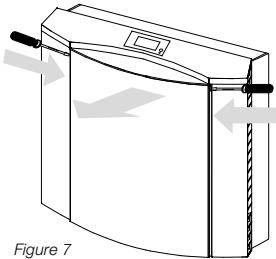

Figure 7
Removing the front panel

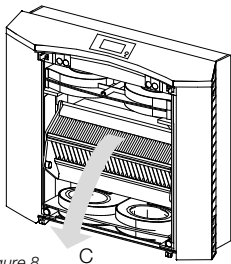

Figure 8
Tilting the heat exchanger

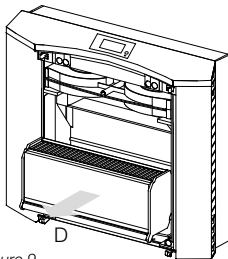

Figure 9
Removing the old filter

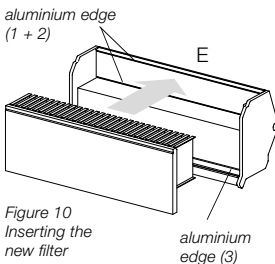

Figure 10
Inserting the new filter

In addition to replacing the batteries for the remote control and regular filter replacement, the KORASMART 1300 device does not require any maintenance. If you encounter any problems, please contact your service company.

Under normal conditions or when the power output of the amount of air is lowered, the filter must be replaced every six months.

Notice: New filters can be obtained in specialized wholesale where you have bought your heat recuperation unit. Use original filters **only**.

Turn off the device and change the filter according to the following instructions. **Please be careful!** Control and remove the mentioned parts of the device **only!**

A Insert a screwdriver into the left and then into the right hole on the front panel. Push the screwdriver slightly inwards until the snap lock under it is released. Do so on each side.

B Take hold of the top edge of the front plate and tilt it forward. Then unhinge the front plate and put it aside.

C Then get hold of the top edge of the heat exchanger and tilt it forward by pulling its top edge towards you.

D Remove the used original filter from the heat exchanger and dispose of it as you do with other household waste.

Note: The container of the new filter is to be used to dispose of the old filter. Turn the container inside out, use it to remove the old filter and once this is done, dispose of it in the trash bin.

E Now insert the new filter into the heat exchanger. The front cardboard strip on the filter's cartridge must be inserted between the two aluminium edges (1 + 2). The upper edge of the cardboard strip must finish **under** the top aluminium edge. The bottom edge of the fleece filter must be pushed behind the bottom aluminium edge (3).

Close the device again.

F Snap carefully the heat exchanger until it stops.

G Hang the front plate in its bottom part first. Then push its top part until the snap joints on both sides lock.

If your KORASMART 1300 device does not operate immediately, check if you have fitted the front plate correctly.

Cleaning



Cleaning the device

- Before each cleaning, remove the plug from the socket in order to disconnect the device from the power supply. Please never pull the cord. For devices with fixed wire connection to the AC 230 V mains disconnect all the poles of the power supply cable. If necessary, you will need to remove the fuses.
- Never use any abrasive cleaners or those containing solvents as these may damage the surface of the device.
- Make sure no liquid gets into the inner space of the device during cleaning.
- Never clean the device with a high-pressure cleaner nor a pressurized steam jet cleaner.

Display

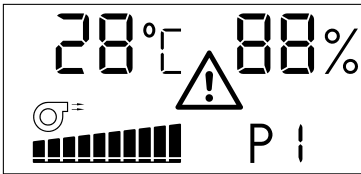

Figure 11 – Display elements
(note: all symbols are usually not displayed at the same time)

28°C

Temperature of the room in degrees Celsius

(range from 0 °C to 99 °C)

88%

Relative humidity of the room in %

(range from 30 % to 90 %)



Air power

(three possible levels)

P I

P I

(ventilation operation)



This symbol is displayed when pressure ventilator units are in operation



This symbol is displayed when the filter needs to be changed



Notice! Monitoring and control of the filter are performed based on the amount of electricity consumed by the device. If you usually operate your device at power level 2, the processor of the KORASMART 1300 device will start a check every 8 hours, which means it will increase the air power to a higher level for about 2 minutes. This is done in order to be able to check the level of pollution of the filter. Then the device switches automatically back to the previously set level of air power.

KORASMART 1300

Dimensions

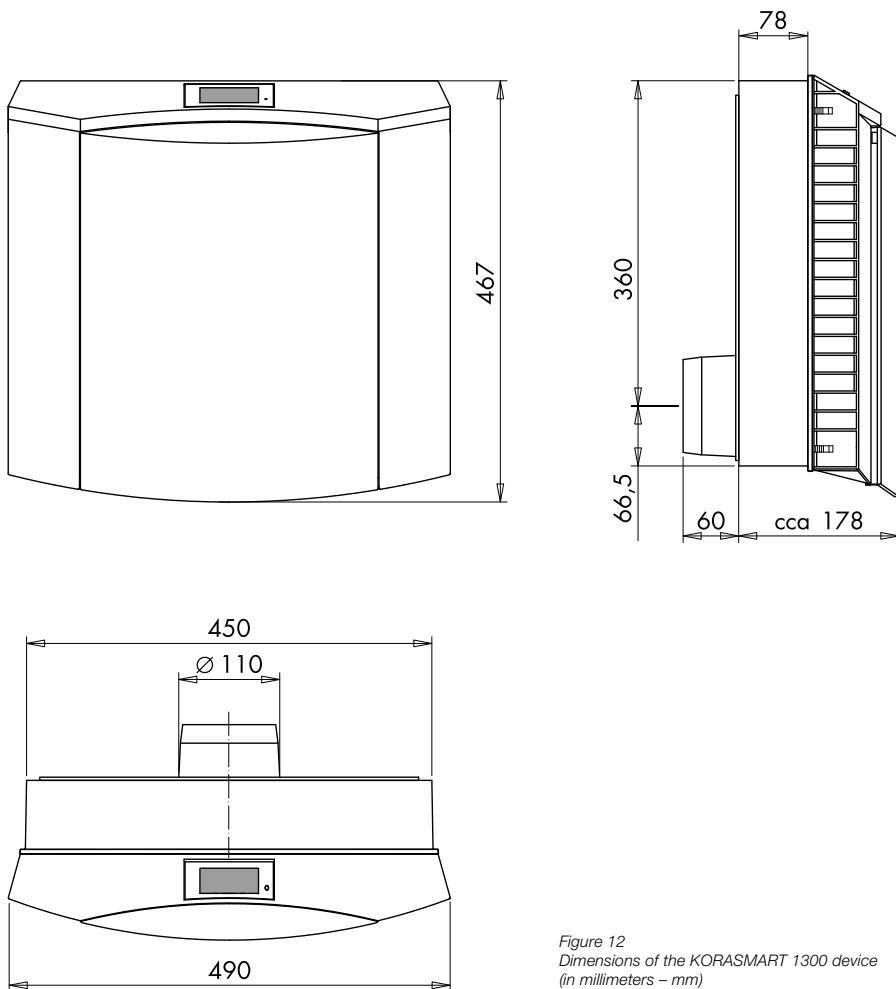

Figure 12
Dimensions of the KORASMART 1300 device
(in millimeters - mm)

Technical data

	KORASMART 1300	
Air capacity with fan (measured according to DIN 24163)	Level 1 Level 4 Level 10	app. 29 m ³ /h app. 35 m ³ /h app. 60 m ³ /h
Natural noise (measured according to DIN EN ISO 3745, room sound absorption 8 dB)	Level 1 Level 4 Level 10	L _{PA} = 26 dB (A) L _{PA} = 30 dB (A) L _{PA} = 40 dB (A)
Power input	Level 1 Level 2 Level 3	11 W 17 W 32 W
Heat recovery efficiency	max. 66 %	
Sound isolation (measured according to DIN EN 10140-2)	D _{n,e,w} = 52 dB	
Electrical connection	230 V~ / 0,17 A	
Protection class	II	
Weight	12,5 kg	
Filter class	F7 (3-layer, synthetic composite filter)	

Accessories

A short description of the material

Replacement filter for KORASMART 1300

catalogue No.

Z-VJ004

Note: Replacement filters can be purchased in specialized wholesale companies or contact KORADO, a.s.

KORASMART 1300

Product fiche (Official Journal of the EU 1254/2014)

a	Producer	KORADO, a.s.	
b	Model identifier i.e. the code	KORASMART 1300	KOR. 1300 + SENSOBOX
c	Energy consumption (SEC) Energy class (SEC class) (for each applicable climate zone ('average', 'warm', 'cold'))	- 3,1 kWh/(m ² · a); G - 14,9 kWh/(m ² · a); E - 46,3 kWh/(m ² · a); A+	- 7,8 kWh/(m ² · a); F - 28,9 kWh/(m ² · a); B - 65,7 kWh/(m ² · a); A+
d	Declared typology	WLA/ZLA	
e	Type of drive installed	Variable speed drive	
f	Type of heat recovery system	Recuperative	
g	Thermal efficiency of heat recovery	53,8 %	
h	Maximum flow rate	60 m ³ /h	
i	Electric power input of the fan drive	32 W	
j	Sound power level	42 dB (A)	
k	Reference flow rate	43 m ³ /h	
l	Reference pressure difference	-	
m	SPI	0,51 W/(m ³ /h)	
n	Control factor/control typology	1,21/1	1,21/0,65
o	Maximum internal and external leakage rates	-1 % / 7 %	
p	Mixing rate (internal and external environment)	1,9 % / 21 %	
q	Indication of filter replacement	See Instruction manual	
r	Instructions to install regulated supply/exhaust grilles (for unidirectional ventilation systems)	-	
s	Dis-assembly instructions	-	
t	The airflow sensitivity to pressure variations (at +20 Pa and -20 Pa)	15 % / 14 %	
u	The indoor/outdoor air tightness	2,5 m ³ /h	
v	The annual electricity consumption (AEC)	7,5 kWh/a	4,1 kWh/a
w	The annual heating saved (AHS) (for each type of climate ('average', 'warm', 'cold'))	14,9 kWh/a 32,9 kWh/a 64,3 kWh/a	17,4 kWh/a 38,5 kWh/a 75,4 kWh/a

Notice concerning liability for the device

Purpose of use

Any ways of using the device which are not in accordance with its intended use as well as any adjustments or modifications to the device including all relevant construction components and parts that KORADO, a.s. did not expressly permit are strictly prohibited. In the event of any violation(s) of this provision KORADO, a.s., assumes no liability whatsoever for any health or property damage(s).

Warranty

KORADO, a.s. provides a two-year warranty as defined by the law. The warranty is valid only when the device is installed by a professional and when it is operated properly. In the case(s) of any warranty claim(s), KORADO, a.s. is entitled to replace either individual components of the device or entire units. Consequential damages are excluded from the warranty unless the law provides otherwise. The warranty expires if the unit and/or its individual components have undergone changes or modifications which had not been previously allowed by KORADO, a.s., or in case of changes or modifications not expressly mentioned in this instruction manual or in case the device and/or its individual components have been dismantled or partially disassembled.

Disclaimer

The device and its components are subject to strict quality checks. Therefore, when used properly, they operate safely and reliably. KORADO, a.s., excludes its liability for consequential damages and/or damage compensation claims except for cases in which the damage has been caused by KORADO, a.s., intentionally or through gross negligence. This does not affect the liability of the KORADO, a.s. company for damage caused by a defective product. This also does not affect liability for culpable violation of essential obligations specified by the agreement but in such cases, responsibility is limited to foreseeable damage only. Shifting the proof burden to the detriment (at the expense of) the consumer isn't related to the above provisions in any way.

Devices operating under the electric current

Environmental protection

KORADO, a.s., has always made sure environmental protection policy is applied and that the devices meet the requirements of the government regulations concerning restriction of the use of some of the hazardous substances in electrical and electronic devices. In compliance with this, KORADO, a.s., gradually eliminates the use of substances hazardous for the environment according to its technical possibilities until they are completely eliminated. Electrical devices are not to be disposed of in household waste.

Documentation feedback

We will always be happy for any notices or suggestions helping us to improve our documentation. Should you have any suggestions, please send them to info@korado.cz

KORASMART 1300

Declaration of Conformity

Following the EC Directive 2004/108/EC and 2006/42/EC

KORADO, a.s.
Bri Hubalku
560 02, Ceska Trebova

declares, that the product

Ventilator

Device

KORASMART 1300/KORASMART 1400

Type

complies with the requirements of the following European Directives:

EN 55014-1:2006

EN 55014-2: 1997 + A1

EN 61000-3-2:2006

EN 61000-3-3: 1995 + A, A2

EN 60335-1:2010

EN 60335-2-80:2003 + A1:2004, EN 62233:2008

EN 62233 Br.1:2008, EN 62233:2008-11

EN ISO 12100:2010 RoHS 2011/65/EU

This declaration is based on test reports from:

- EMC TestHaus Dr. Schreiber GmbH-Prufprotokoll 14/317
- Strojirensky zkusebni ustav, s.p, Hudcova 424/56b, 621 00 Brno-
- Abschlussprotokolls über die Ersttypenprüfung 30-12715



Česká Třebová, 2015-07-07

.....
Ing. Milos Sotona, Production Director

The technical documentation provided by the KORADO, a.s.

This declaration certifies conformance with the above mentioned Directives. Affirmation of attributes in a legal sense is not included.

Safety notes given in the product documentation have to be observed.

